

# PHENIX Green

## USA / Canada Installation and User Manual



Phenix Green 75

Phenix Green 85

Phenix Green 95

Phenix Green 120



Version 5-40

# TABLE OF CONTENTS

1.	GENERAL REMARKS .....	1
1.1.	Contact information .....	1
1.2.	Warranty.....	2
1.3.	Important safety information.....	3
1.4.	Product features.....	3
2.	USING THE APPLIANCE.....	4
2.1.	FUEL .....	4
2.2.	FIRST FIRE.....	5
2.3.	REQUIRED FOR EVERY FIRE .....	5
2.4.	DESCRIPTION.....	6
2.5.	OPENING-CLOSING .....	7
2.6.	USING THE FIREPLACE.....	8
2.7.	USING THE FAN (optional).....	10
2.8.	SETTING AND USING THE BAFFLES.....	11
3.	MAINTENANCE .....	12
3.1.	ONGOING MAINTENANCE.....	12
3.2.	YEARLY MAINTENANCE .....	14
4.	INSTALLATION .....	15
4.1.	ADAPTER KIT FOR US AND CANADIAN MARKETS.....	15
4.2.	CHIMNEY FLUE .....	15
4.3.	BUILT-IN CHASE (FRAMING) .....	16
4.4.	REQUIRED AIR FLOW .....	20
4.5.	INSTALL PROCEDURES.....	24
4.6.	FIREBRICK AND DECORATIVE METAL.....	25
4.7.	FAN KIT.....	26
4.8.	FRAME (optional).....	27
5.	ANNEX.....	29
5.1.	Technical drawings (Measures in mm [inches]) .....	30
5.2.	Certifications & Performances.....	35
5.3.	Troubleshootings.....	35
5.4.	Spare parts.....	37
5.5.	US Adapter kit .....	40

# TABLE DES MATIÈRES

1.	REMARQUES GÉNÉRALES.....	1
1.1.	Contacts .....	1
1.2.	Garantie .....	2
1.3.	Important: sécurité .....	3
1.4.	Caractéristiques du Produit.....	3
2.	UTILISATION DU FOYER.....	4
2.1.	COMBUSTIBLE .....	4
2.2.	LE PREMIER FEU .....	5
2.3.	IMPERATIF A CHAQUE FEU .....	5
2.4.	DESCRIPTION DE L'APPAREIL.....	6
2.5.	OUVERTURE-FERMETURE .....	7
2.6.	CONDUITE DU FEU .....	8
2.7.	UTILISATION DE LA VENTILATION (en option). .....	10
2.8.	REGLAGE ET MANIPULATION DES CHICANES.....	11
3.	ENTRETIEN .....	12
3.1.	ENTRETIEN COURANT .....	12
3.2.	ENTRETIEN ANNUEL.....	14
4.	INSTALLATION .....	15
4.1.	ADAPTATION POUR LES MARCHES US ET CANADIENS .....	15
4.2.	CONDUIT DE FUMÉES.....	15
4.3.	ENCASTREMENT/ HABILLAGE .....	16
4.4.	FLUX D'AIR NECESSAIRES.....	20
4.5.	MISE EN PLACE.....	24
4.6.	BRIQUES OU DECO METAL.....	25
4.7.	KIT VENTILATION .....	26
4.8.	CADRE (option) .....	27
5.	ANNEXES .....	29
5.1.	Schémas techniques (Cotes en mm [pouces]) .....	30
5.2.	Certifications et Performances .....	35
5.3.	Dysfonctionnements.....	35
5.4.	Pièces de rechange .....	37
5.5.	Kit adaptation US .....	40

# 1. GENERAL REMARKS

## 1.1. CONTACT INFORMATION

Manufacturer	Importer	Testing agency
Bodart & Gonay S.A. Rue de Lambinon 3 4920 Harzé Belgium Tel: +32.4.239.93.93 Fax: +32.4.239.93.98 Email: info@bgfires.com Web: www.bgfires.com	Wittus Inc. 40 Westchester Avenue Pound Ridge NY 10576 USA Tel: +1.914.764.5679 Fax: +1.914.764.0465 E-mail: info@wittus.com Web: www.wittus.com	Guardian Fire Testing Labs, Inc. 15 Wenonah Terr. Tonawanda NY 14150 USA Tel: +1.716.835.6880 Fax: +1.716.835.5682 Email: gftli@earthlink.net Web: www.firetesting.com

Dear Customer,

Congratulations on the purchase of your new Phenix Green appliance!

**PLEASE READ THIS INSTALLATION AND USER MANUAL CAREFULLY, and of course, keep it in a safe place.**

**Completely read the installation instructions before installing. Failure to follow directions and specifications could cause a fireplace malfunction resulting in property damage and/or serious injury.**

**Also check your local building inspector and codes to insure the installation complies with the local and regional codes and regulations.**

**Also keep carefully the invoice or proof of purchase (necessary for the warranty). We advise you to clip them together with this manual.**

**Please record in the space below the date of purchase, reference and the name and address of your supplier, so that this information is always kept safely.**

**We wish you every satisfaction with your Phenix Green fireplace.**

Model	...		
Reference	...		
Serial number	...		
Dealer	...		
Address of the dealer	...		
Zip code	...	City	...
Tel	...		

# 1. REMARQUES GÉNÉRALES

## 1.1. CONTACTS

Fabricant	Importateur	Testing agency
Bodart & Gonay S.A. Rue de Lambinon 3 4920 Harzé Belgium Tel: +32.4.239.93.93 Fax: +32.4.239.93.98 Email: info@bgfires.com Web: www.bgfires.com	Wittus Inc. 40 Westchester Avenue Pound Ridge NY 10576 USA Tel: +1.914.764.5679 Fax: +1.914.764.0465 E-mail: info@wittus.com Web: www.wittus.com	Guardian Fire Testing Labs, Inc. 15 Wenonah Terr. Tonawanda NY 14150 USA Tel: +1.716.835.6880 Fax: +1.716.835.5682 Email: gftli@earthlink.net Web: www.firetesting.com

Cher client,

Nous vous félicitons de l'achat de votre nouveau foyer Phenix Green!

**NOUS VOUS CONSEILLONS VIVEMENT DE LIRE ATTENTIVEMENT ET DE CONSERVER CETTE NOTICE.**

**Lisez complètement la notice d'installation avant de procéder au placement de l'appareil. Le non respect des recommandations pourraient provoquer des dysfonctionnements de l'appareil ainsi que des dommages et/ou des blessures. Vérifiez également les normes et réglementations locales en vigueur.**

**N'oubliez pas de compléter la fiche ci-dessous avec les références de votre fournisseur et la date d'achat de votre foyer afin que l'information soit conservée.**

**Conservez précieusement votre preuve d'achat, c'est elle qui servira à déterminer le délai de la garantie.**

**Nous vous souhaitons beaucoup de plaisir et de chaleur autour de votre foyer Bodart & Gonay.**

Modèle du foyer	...		
Référence	...		
Numéro de série	...		
Nom du revendeur	...		
Adresse du revendeur	...		
Code Postal	...	Ville	...
Tel	...		

## 1.2. WARRANTY

### DURATION AND LIMITATIONS

- Six-year warranty on the overall fireplace
- Two-year warranty on removable parts
- Two-year warranty on the fan and speed controller
- No warranty on glass, brickwork, gaskets

### AGREEMENT

Bodart & Gonay guarantees that its products comply with:

- Its catalogs and user manuals
- Operational safety standards

### LIMITATIONS

The warranty will become null and void if the requirements and recommendations described in this user manual are not complied with.

Service under warranty will only be done by a certified dealer on presentation of proof of sale.

New parts will only be delivered in exchange for the defective ones.

### EXCLUSIONS

Accidents, damage, and malfunctions caused by:

- A mismatch between the nominal power of the product and the heating requirements of the room
- Incorrect installation or connections
- Destruction of the air control caused by overheating due to intensive use by leaving the fan off
- Insufficient or excessive draft
- Abusive use
- Incompatible, destructive and/or damp fuel (treated wood, etc.)
- Consumption above set usage limits
- Insufficient maintenance
- The use of electrical or electronic components not certified by Bodart & Gonay
- Any modifications or internal changes to the fireplace

## 1.2. GARANTIE

### DUREE ET LIMITATION

- 6 ans de garantie sur: la structure générale
- 2 ans de garantie sur: pièces amovibles
- 2 ans de garantie sur: ventilateurs et variateur de vitesse
- pas de garantie sur: vitre, briques de Skamolex, joints

### CONVENTION

Bodart & Gonay garantit ses appareils en:

- conformité avec ses catalogues et notice d'utilisation,
- sécurité d'utilisation fonctionnelle.

### RESERVES

La validité de la garantie est annulée en cas de non-respect des impératifs et recommandations de la présente notice.

Les interventions sous garantie seront exclusivement assurées par l'intermédiaire du distributeur sur présentation de la preuve d'achat.

Les pièces ne seront délivrées qu'en échange des pièces défectueuses.

### EXCLUSION

Sinistres, avaries et dysfonctionnements liés à:

- Une inadéquation entre la puissance nominale de l'appareil et le besoin calorifique du local;
- Une installation ou des raccordements incorrects;
- Une destruction du thermostat par surchauffe provoquée en utilisation intensive ou par la ventilation laissée à l'arrêt;
- Un tirage insuffisant ou exagéré;
- Une utilisation abusive;
- Des combustibles incompatibles, destructifs et/ou humides (bois traités...);
- Des consommations supérieures aux limites d'utilisation;
- Une insuffisance d'entretien;
- Un emploi de composants électriques et électroniques non agréés par BG;
- Toute modification, transformation interne du foyer;

- Transport and installation
- Transport and packaging costs.
- Any costs incurred because of non-use of the fireplace.

#### EFFECTIVE DATE

The warranty is effective as of the date on the invoice. The invoice is the only document recognized for warranty purposes.

- Transport et installation.
- Frais de transport et emballage.
- Frais conséquents à la non-utilisation de l'appareil.

#### PRISE D'EFFET

La garantie prend cours à partir de la date inscrite sur la facture. La facture est le seul document faisant foi pour la garantie

### 1.3. IMPORTANT SAFETY INFORMATION

Never place any combustible items (including furniture) within a 36 inch (1 meter) radius of the front of the fireplace (heat radiation zone), particularly during open door use.

**In the event of a CHIMNEY FIRE, immediately close the door and shut off the air control and the damper adjuster if there is one!**

#### WARNING!

Some accessible parts of the fireplace are extremely hot when it is in use,

even when there are no longer any flames.

Do not leave children unsupervised around the fireplace.

### 1.4. PRODUCT FEATURES

Technical drawings with useful information for use and installation can be found in the Annex, along with certifications of the appliances. The PHENIX Green fireplaces are tested to UL 127 standards in the U.S. and ULC S6610-M87 in Canada.

### 1.3. IMPORTANT: SÉCURITÉ

Il est interdit de placer des éléments combustibles (y compris du mobilier) dans un rayon de 1 mètre par rapport à la façade du foyer (zone de rayonnement), principalement lors du fonctionnement en porte ouverte.

**En cas de FEU DE CHEMINEE, fermez immédiatement la porte et le thermostat. Ainsi que le modérateur de tirage s'il y en a un!**

#### ATTENTION!

Durant le fonctionnement du foyer, et même s'il n'y a plus de flammes, certaines parties accessibles de l'appareil sont à des températures très élevées. Ne pas laisser des enfants sans surveillance à proximité du foyer.

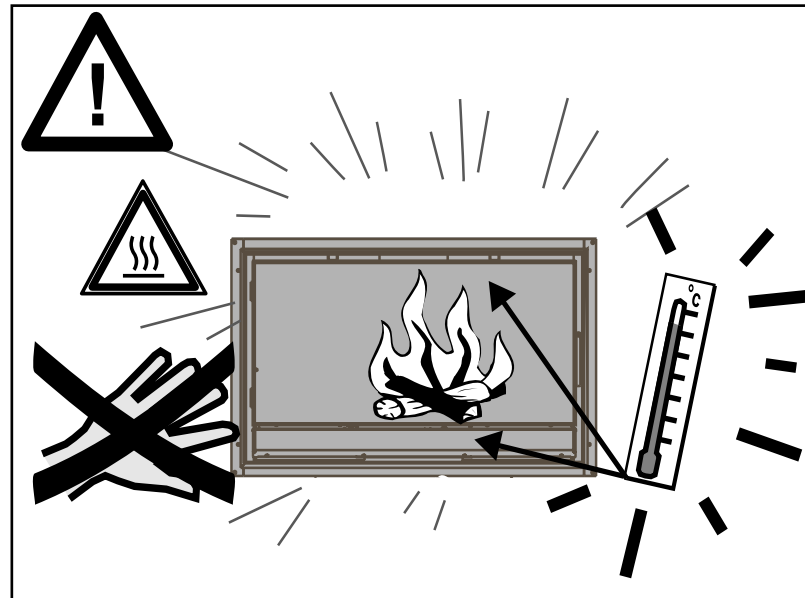

### 1.4. CARACTÉRISTIQUES DU PRODUIT

Les plans des foyers reprenant toutes les informations utiles pour l'utilisation et l'installation se trouvent en annexe avec les certificats de conformité des appareils. Les PHENIX Green US sont conformes à la norme UL 127 standard aux U.S. A. and ULC S6610-M87 au Canada

## 2. USING THE APPLIANCE

## 2. UTILISATION DU FOYER

### 2.1. FUEL

This fireplace uses (very dry! with no paint or varnish) wood logs or logs made of pressed wood chips. Wood briquettes can also be used. Do not load too much wood at a time.

When wood is burned slowly, it produces tar and other organic vapors, which combine with expelled moisture to form creosote. The creosote vapors condense in the relatively cool chimney flue of a slow-burning fire. As a result, creosote residue accumulates on the flue lining. When ignited, this creosote makes an extremely hot fire. The chimney and chimney connector should be inspected at least once every two months during the heating season to determine if a creosote buildup has occurred. If creosote has accumulated, it should be removed to reduce the risk of a chimney fire.

**Warning!** NEVER burn treated/painted wood, laminated plastic, plywood, chipboard, refuse, milk cartons, printed matter or similar. Use of such materials will invalidate your warranty, as this may emit toxic, corrosive and hazardous fumes when burned. They may also cause a build-up of the toxic gas dioxin, which is damaging to the stove and the environment.

- NEVER USE GASOLINE, GASOLINE-TYPE LANTERN FUEL, KEROSENE, CHARCOAL LIGHTER FLUID, OR SIMILAR LIQUIDS TO START OR 'FRESHEN UP' A FIRE IN THIS HEATER. KEEP ALL SUCH LIQUIDS WELL AWAY FROM THE HEATER WHILE IT IS IN USE.
- HOT WHILE IN OPERATION. KEEP CHILDREN, CLOTHING AND FURNITURE AWAY. CONTACT MAY CAUSE SKIN BURNS.
- DO NOT STORE SOLID FUEL WITHIN HEATER INSTALLATION CLEARANCES OR WITHIN THE SPACE REQUIRED FOR FIRE LIGHTING AND ASH REMOVAL.



### 2.1. COMBUSTIBLE

Cet appareil brûle du bois (bien sec! sans peinture ni vernis) en bûches ainsi que des bûches de copeaux de bois compressés. Il est également possible d'utiliser des briquettes. Ne pas charger trop de bois en une fois.

Lorsque le bois brûle à faible allure, il dégage de l'humidité et diverses substances qui peuvent s'accumuler et condenser dans le conduit de cheminée. Le goudron qui se forme ainsi sur les parois peut alors facilement s'enflammer à très haute température et créer un feu de cheminée; voilà pourquoi il est recommandé d'examiner le conduit au moins tous les deux mois en période de chauffe pour vérifier qu'il n'y a pas de dépôt de goudron (et l'enlever à temps si nécessaire).

**Attention!** Cet appareil ne peut, en aucun cas, être utilisé comme incinérateur de déchets ménagers ou industriels! Ils peuvent contenir des substances hautement toxiques lors de leur combustion, ce qui pourrait endommager l'appareil, le conduit et l'environnement.

- NE JAMAIS UTILISER D'ALLUME-FEU LIQUIDE POUR ALLUMER OU RAVIVER UN FEU. MAINTENIR TOUT LIQUIDE INFLAMMABLE À DISTANCE DU FOYER EN FONCTIONNEMENT.
- TENIR LES ENFANTS, LES TEXTILES ET LE MOBILIER À DISTANCE DES SURFACES CHAUDES.
- NE PAS LAISSER DE COMBUSTIBLE DANS LE PÉRIMÈTRE DE SÉCURITÉ AUTOUR DU FOYER.

## 2.2. FIRST FIRE

The first fire will cure the paint. This will cause smoke and an odor.

### Ventilate the room!

Do not touch the paint before the fireplace has cooled down. The paint will be soft until it cools and hardens permanently.

## 2.3. REQUIRED FOR EVERY FIRE

- Always turn on the fan if one has been installed. In the event of a temporary power failure, decrease the burn rate of the fire to avoid overheating the fireplace.
- Always open the door slowly to add wood when a fire is burning: Opening the door quickly will cause temporary smoke spill out.
- To close the door: slide the handle into the door opening and lower it with a slight movement of the arm downward.

**WARNING! AVOID OPENING AND CLOSING THE DOOR ABRUPTLY AS THIS CAN DAMAGE THE GLASS!**

## 2.2. LE PREMIER FEU

Ce premier feu réalise la cuisson de la peinture, ce qui provoque un dégagement de fumée et des odeurs.

### Aérez la pièce !

Ne touchez pas la peinture tant que le foyer n'est pas refroidi car dans un premier temps, elle se ramollit, pour ensuite durcir définitivement.

## 2.3. IMPERATIF A CHAQUE FEU

- Faites toujours fonctionner la ventilation si elle est installée. En cas de panne de courant passagère, diminuez l'allure du feu pour éviter toute surchauffe de l'appareil.
- Pendant le feu, ouvrez toujours la porte lentement quand vous voulez ajouter une bûche: une ouverture brusque provoque un refoulement momentané du foyer.
- Pour fermer la porte: glissez la poignée dans l'orifice de la porte et faites-la descendre avec un léger mouvement du bras vers le bas.

**ATTENTION! EVITEZ LES OUVERTURES ET FERMETURES BRUSQUES QUI RISQUENT D'ENDOMMAGER LA VITRE!**

## 2.4. DESCRIPTION

### AIR FLOWS:

- A: Cold convection air
- B: Hot convection air
- V: Outside combustion air intake under the fireplace
- V': Outside combustion air intake at back of fireplace
- W: Smoke removal area and accessory secondary combustion
- X: Primary combustion
- Y: Main secondary combustion
- Z: Smoke

### MAIN PARTS:

1. **The door:** Can go up or down in use, depending on the need.
2. **The air control thermostat:** Regulates the flow of primary combustion air based on its setting. The flap opens and closes depending on the temperature in the combustion chamber. The control button is operated with the handle provided (cold hand). The flat end of the handle is placed in the air control notch to rotate it: from left (0) to right (9) counter-clockwise.
3. **Removable stainless steel cold hand.** Used to adjust the thermostat (flat end) and to lift the window (round end).
4. **Vermiculite or decorative metal:** Protective plate of skamol or painted stainless steel (black) which acts as an insulator. These plates must be protected from dampness: a cap must be installed on the chimney.
5. **Baffles:** Made of refractory stainless steel. They lengthen the route taken by the smoke to optimise secondary combustion and increase heat transfer. They enable adjustment of the fireplace to the chimney's draft.
6. **Air distributors and channels:** Provide even distribution of primary air.
7. **Deflector:** Keeps the window smoke-free.

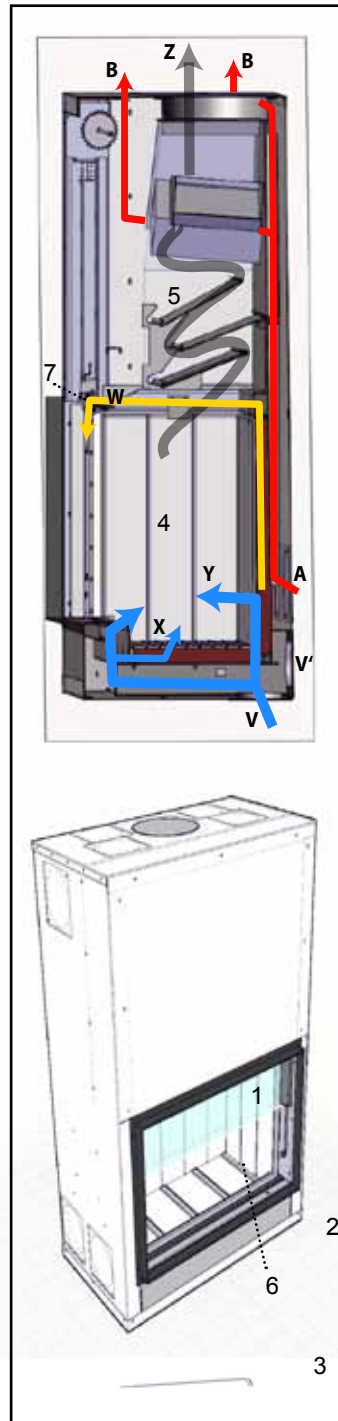

## 2.4. DESCRIPTION DE L'APPAREIL

### FLUX D'AIR INTERNE:

- A: Air froid de convection
- B: Air chaud de convection
- V: Prise d'air de combustion extérieure en-dessous du foyer
- V': Prise d'air de combustion extérieure arrière
- W: Air de désenfumage et combustion secondaire accessoire
- X: Combustion primaire
- Y: Combustion secondaire principale
- Z: Fumées

### ELEMENTS PRINCIPAUX:

1. **La porte:** elle peut monter ou descendre en fonctionnement.
2. **Le thermostat:** Il règle la quantité d'air primaire pour la combustion en fonction de sa position. Son clapet se ferme et s'ouvre en fonction de la température de la chambre de combustion. Son bouton de commande se manoeuvre avec la poignée fournie (main froide): l'extrémité plate de la poignée doit être placée dans l'encoche du thermostat pour lui faire subir un mouvement de rotation: de gauche (0) à droite (9) dans le sens inverse des aiguilles d'une montre.
3. **Main froide amovible en Inox.** Elle sert au réglage du thermostat (bout plat) et au levage de la vitre (bout rond).
4. **Vermiculite ou déco métal:** Plaque de protection en skamolex ou en métal inox peint (couleur noire) qui joue un rôle isolant. Ces plaques doivent être protégées de l'humidité, d'où la nécessité d'installer un chapeau sur la cheminée.
5. **Chicanes:** En inox réfractaire, elles augmentent le trajet des fumées optimisant la combustion secondaire et augmentant le transfert de chaleur. Elles permettent une adaptation du foyer au tirage de la cheminée.
6. **Répartiteurs et canaux:** Ils permettent une distribution régulière de l'air primaire.
7. **Deflecteur:** aide à garder la vitre propre.

**OPTION:**

- 8. Fan: 441 cfm (750 m<sup>3</sup>/h)
- 9. Speed controller: Used to set fan speed.

Components:

- a. Speed adjustment knob.
- b. Calibrated cover plate.
- c. Control mechanism.

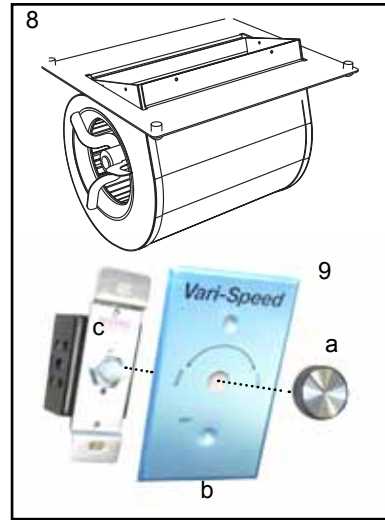

**OPTION:**

- 8. Ventilateur: 750 m<sup>3</sup>/h (441 cfm)
- 9. Variateur: Il permet un réglage de la vitesse des ventilateurs.

Il est composé de:

- a. Bouton de réglage de la vitesse.
- b. Cache de finition étalonné.
- c. Mécanisme de contrôle.

## 2.5. OPENING-CLOSING

Open the fireplace door slowly when a fire is burning. Opening the door suddenly will cause temporary smoke spill out. To close the door: slide the handle in the door opening and lower it with a slight movement of the arm downward. The door movement is very light. The window cannot handle the door being opened and closed abruptly on a consistent basis.

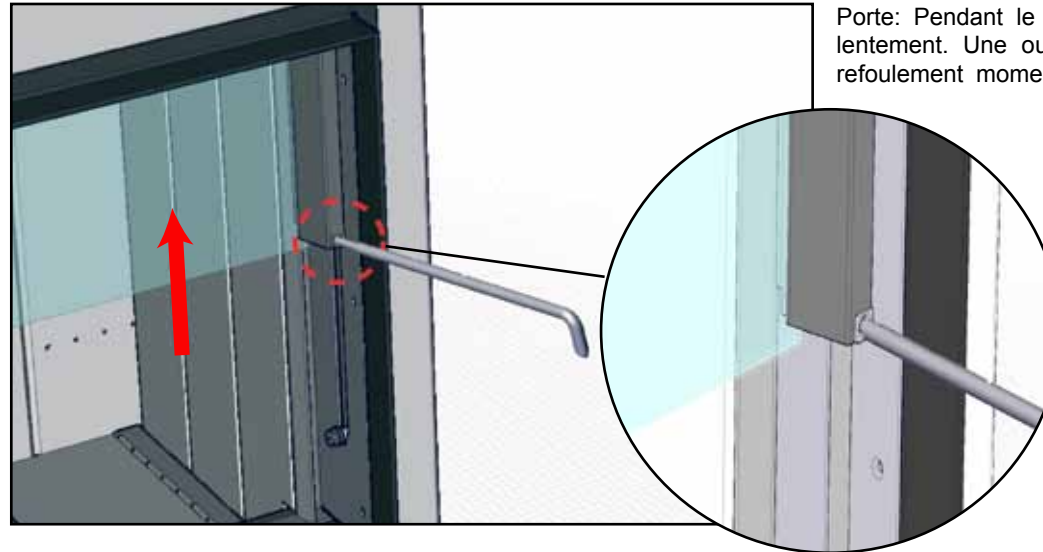

## 2.5. OUVERTURE-FERMETURE

Porte: Pendant le feu, ouvrez la porte du foyer lentement. Une ouverture brusque provoque un refoulement momentané du foyer. Pour refermer la porte: glissez la poignée dans l'orifice de la porte et faites-la descendre avec un léger mouvement du bras vers le bas. Le mouvement de la porte est très léger et la vitre ne supporterait pas longtemps des ouvertures ou fermetures trop brusques.

## 2.6. USING THE FIREPLACE

The quality and dampness of the wood used are of utmost importance to making an optimal fire (yield and heating power, window cleanliness).

Quality wood:

- Is dry wood that has been seasoned for at least two years in a ventilated storage area.
- Use hardwood logs rather than resinous ones which tend to burn quickly and produce a lot of soot. By order of preference use: oak, beech, ash or maple.
- Logs made from natural pressed wood chips, or briquettes, can also be used.

**WARNING:** Overloading will result in:

- A lower yield and greater wood consumption
- Significant loss of heat through the chimney
- Premature aging of the fireplace and of the chimney flue

### Starting a fire

1. Fully open the air flow: position the air control on its maximum using the tool-handle (see illustration right)
2. Put in fire-starter or crumpled newspaper. Put kindling on top. Do not use flammable liquids to start the fire.
3. Light the fire
4. To avoid smoke condensation on the window when the fire is lit: Leave the door slightly open to avoid smoking up the window. Its cooler temperature will cause condensation and soot build-up.
5. Wait until the kindling is burning well then LOAD the first logs, starting with the smallest ones.
6. Shut the door when there are nice flames and the glass is hot enough.
7. Once the fire is lively, turn on the fan (Speed controller "ON").
8. Once the fireplace is hot, set the air control to the desired position.
9. Set the fan speed for the amount of hot air needed.

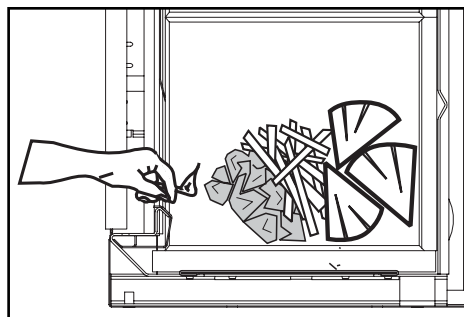

## 2.6. CONDUITE DU FEU

La qualité et le séchage du bois sont primordiaux pour le fonctionnement optimal du foyer (rendement et puissance de chauffe, propreté de la vitre).

Un bois de qualité est :

- Un bois sec ayant séché au moins 2 ans sous abri ventilé.
- Privilégiez les bûches de feuillus au détriment des résineux ayant tendance à brûler vite en produisant beaucoup de suie. Par ordre de préférence : le chêne, le hêtre, le frêne ou l'érable.
- Il est possible d'utiliser aussi des bûches de copeaux de bois compressés ainsi que des briquettes.

**ATTENTION:** Une charge de bois excessive entraîne:

- Une diminution du rendement et une augmentation de la consommation de bois.
- Une importante perte de chaleur par la cheminée.
- Un vieillissement prématuré du foyer et du conduit de cheminée.

### Allumage correct

1. Placer le thermostat sur le maximum 9 en utilisant la poignée outil (cfr. illustration ci-contre)
2. Déposer allume-feu ou papier journal chiffonné. Compléter avec du petit bois d'allumage. L'utilisation de liquides inflammables est interdite.
3. Mettre à feu.
4. Pour éviter la condensation des fumées sur la vitre au démarrage: Laisser la porte légèrement entrebâillée pour éviter l'encrassement de la vitre dont la température encore trop basse.
5. Attendre que le petit bois soit bien enflammé et CHARGER les premières bûches (les plus petites).
6. Dès qu'il y a de belles flammes et que la vitre est suffisamment chaude, fermer complètement la porte.
7. Lorsque le feu est vif, démarrer la ventilation (Variateur «ON»).
8. Lorsque l'appareil est bien chaud, régler le thermostat sur la position désirée
9. Adapter la vitesse de la ventilation à la quantité d'air chaud dont vous avez besoin.

### Ideal burn rate for high yield

1. Use split logs (1 or 2 depending on the amount of heat needed).
2. Try to stagger the logs to promote the exchange of gases.
3. Set the air control on 7-8.
4. Set the fan to high.

**The wood is burning properly when**, following a degassing period during which the inside of the fireplace becomes black, the black tar burns off and the inside of the fireplace becomes clear. The fireplace will blacken each time a new load of wood is put in then clear up again.

For a better yield its best to set the air control to 7-8 and put each log in separately depending on the amount of heat needed.

This will also help keep the glass, bricks and chimney cleaner.

Close the baffles as much as the chimney allows (see "Setting the baffles" below).

### Maximum allowable load

Model	Phenix 75	Phenix 85	Phenix 95	Phenix 120
Maximum load for slow burn	13 lb (6 kg)	15 1/2 lb (7 kg)	20 lb (9 kg)	22 lb (10 kg)
Recommended load per hour at maximum rate	7 lb 3.2 kg)	9 lb (4 kg)	10 lb (4.4 kg)	11 lb (5 kg)

### Slow burn rate and long-lasting combustion

Maximum allowable single load at low burn rate (see table above)

1. Keep a bed of embers 1 1/2 to 2" (3 to 5 cm) thick on the floor of the fireplace.
2. Select wide-cut logs.
3. Set the air control according to your chimney's draft.

This will normally be 1 to 3 for a slow burn rate.

This load can only be used for a slow burn rate to maintain a long-lasting fire.

Parallel stacking of logs will help the fire burn longer. Put more wood in when

### Allure idéale pour un rendement optimal

1. Choisir des bûches fendues (1 ou 2 suivant la chaleur nécessaire).
2. Essayer de les empiler en quinconce pour favoriser les échanges gazeux.
3. Mettre le thermostat sur 7-8.
4. Mettre le ventilateur au maximum.

**Signe d'une bonne combustion avec du bois:** après une phase de dégazage où l'intérieur du foyer devient noir, ce goudron noir doit être brûlé pendant la combustion proprement dite, et l'intérieur du foyer doit apparaître clair, pour se noircir à nouveau à la charge suivante et ensuite être à nouveau rebrûlé.

Pour un meilleur rendement, il vaut mieux avoir un thermostat sur 7-8 et charger bûche par bûche en fonction de la quantité de chaleur dont vous avez besoin. Ceci permet également de garder la vitre ainsi que les briques et la cheminée plus propres.

Veiller également à fermer le plus possible les chicanes si votre cheminée le permet (voir «Réglage des chicanes» ci-après).

### Charge maximale autorisée (bois en bûche)

Modèle	Phenix 75	Phenix 85	Phenix 95	Phenix 120
Charge maximale (pour allure réduite)	6 Kg (13.2 lb)	7 Kg (15.4 lb)	9 Kg (19.8 lb)	10 Kg (22 lb)
Charge conseillée pour 1heure à allure maximale	3.2 Kg (7 lb)	4 Kg (8.8 lb)	4.4 Kg (9.7 lb)	5 Kg (11 lb)

### Allure réduite et combustion longue durée

Charge maximale autorisée en une fois en allure réduite (voir tableau précédent).

1. Conserver un lit de braises de 3 à 5 cm (1.25 à 2") sur le fond du foyer.
2. Choisir des bûches de très grosse section.
3. Positionner le thermostat en fonction du tirage de votre cheminée. Une allure réduite s'obtient généralement de 1 à 3.

Une telle charge ne peut être utilisée qu'à une allure réduite, afin d'obtenir un feu de longue durée.

only embers remain, just after the flames have disappeared.

**WARNING:** Continual use of the fireplace at a slow burn rate can cause an accumulation of soot in the chimney due to condensation. This can lead to a chimney fire and also dirties the glass.

Avoid making a slow-burning fire when atmospheric conditions are not favorable (i.e. low pressure and high humidity) as this can cause smoke to spill out.

L'empilement parallèle des bûches favorise un feu de longue durée. Recharger lorsqu'il ne reste que des braises, juste après la disparition des dernières flammes.

**ATTENTION:** L'utilisation permanente en allure réduite peut, par condensation, provoquer une accumulation de suie dans la cheminée donc, un risque de feu de cheminée et favorise le salissement de la vitre.

Eviter l'allure réduite lors de conditions atmosphériques défavorables (basse pression et humidité élevée) car un refoulement est à craindre.

## 2.7. USING THE FAN (OPTIONAL).

There is a box in the fan kit: this is the speed controller which starts, stops, and sets the speed of the fan (see illustration below) as needed.

## 2.7. UTILISATION DE LA VENTILATION (EN OPTION).

Dans le kit ventilation se trouve un boîtier: il s'agit d'un variateur de vitesse qui démarre, arrête et surtout module la vitesse du ventilateur (cfr. illustration ci-dessous) en fonction des besoins.

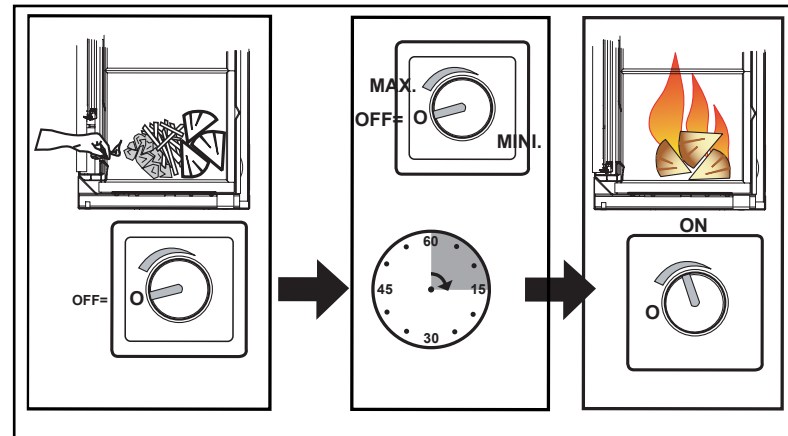

## 2.8. SETTING AND USING THE BAFFLES

Set the baffles according to your chimney's natural draft. The factory setting will have to be adjusted if it does not allow for the right draft and a good yield. The fireplace has three adjustable baffles (C1, C2 and C3 below) and a removable deflector (D). On delivery, the baffles assembly will be in open position with the deflector installed.

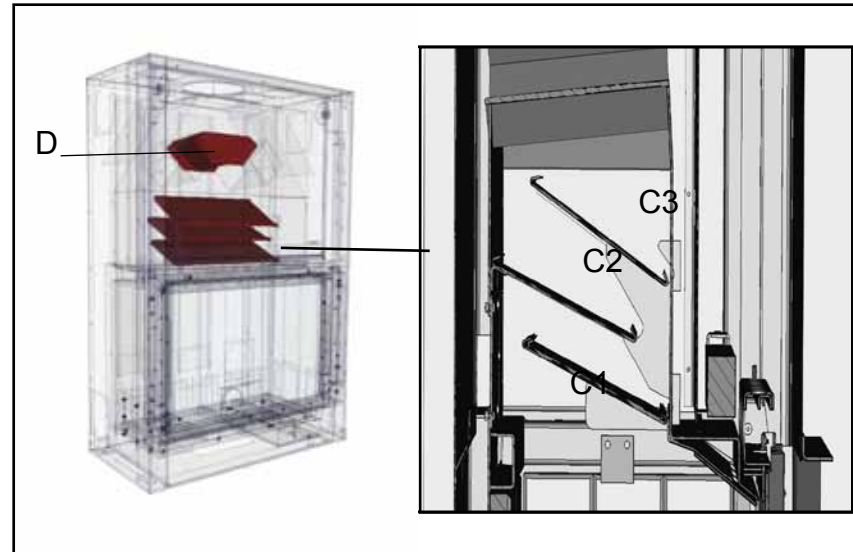

## 2.8. REGLAGE ET MANIPULATION DES CHICANES

Un bon réglage est fonction du tirage naturel de votre cheminée. Il faudra donc adapter le réglage d'usine si celui-ci ne vous permet pas d'obtenir un tirage correct et un bon rendement. L'appareil comporte trois chicanes réglables (C1, C2 et C3 ci-dessous) et un déflecteur amovible (D). A la livraison, l'assemblage des chicanes est en position fermée avec le déflecteur en place.

### Fully open position:

This enables easy flow of smoke. Each baffle consists of a fixed support on which two panels slide. When the two panels are brought back to the center of the support, the passageway on the sides is opened up for smoke.



Note: When the chimney draught is very weak, it is possible to further increase the amount of smoke passing through by taking out the deflector (to do so, lift, turn 90° and lower between the walls in the combustion chamber).

### Position la plus ouverte

Celle-ci permet un passage aisé des fumées. Chaque chicane est constituée d'un support fixe sur lequel couissent deux panneaux: lorsque les deux panneaux sont ramenés vers le centre du support, le passage sur les côtés est dégagé pour les fumées.

Note: Lorsque le tirage de la cheminée est vraiment très faible, il est possible d'augmenter encore le passage des fumées en enlevant le déflecteur (pour cela, le soulever et le faire pivoter à 90° pour pouvoir le redescendre entre les parois dans le corps de chauffe).

### Intermediate position

If no smoke comes out of the fireplace when it is opened, the baffles can be closed more to improve yield. To do this, slide the upper panels of one (or more) baffles to separate them a bit.



### Position intermédiaire

Si aucun refoulement à l'ouverture n'est observé, il est possible de fermer un peu les chicanes pour augmenter le rendement. Pour cela il suffit de faire coulisser les panneaux supérieur d'une (ou plusieurs) chicane(s) pour les écarter un peu.

### Fully closed position

If there is no smoke spill out in the intermediate position, close the baffles completely to obtain the best yield the fireplace can provide for the chimney. To do this, fully separate the upper panels of the baffles to decrease the outflow of smoke and ensure maximum combustion of the gases.

The baffles are set on top of the supports integrated in the fireplace. To remove them, lift then twist slightly to bring them toward the bottom. Follow the steps in reverse to put them back.

#### CHIMNEY SWEEPING! CAUTION!

**Don't forget to remove the deflector during chimney cleaning to clean off any ash that has settled on it! Put it back on its support before repositioning the baffles.**

**Don't forget to record the position of the baffles before removing them to enable correct repositioning.**



### Position la plus fermée:

Si il n'y a toujours aucun refoulement en position intermédiaire, fermer au maximum les chicanes, pour obtenir le meilleur rendement que le foyer peut donner par rapport à la cheminée. Pour cela, écarter au maximum les panneaux

supérieurs des chicanes pour diminuer le passage des fumées et garantir une combustion maximum des gaz.

Les chicanes étant simplement posées sur des supports intégrés à l'appareil, il suffit pour les enlever de les soulever puis de les faire pivoter légèrement pour les ramener vers le bas. Procédez de manière inverse pour les replacer.

#### ATTENTION!

**Lors du ramonage de la cheminée, ne pas oublier d'enlever le déflecteur pour le débarrasser des cendres qui s'y accumulent! Replacez-le ensuite sur ses supports avant de repositionner les chicanes.**

**N'oubliez pas de noter la position des chicanes avant de les enlever pour être certain de les remettre correctement.**

## 3. MAINTENANCE

### 3.1. ONGOING MAINTENANCE

#### WINDOW

To clean the window, begin by completely closing the door. Next, flip up the 2 hooks located on either side of the top of the door (1) and tilt the window out forward (2).

#### WARNING!

- Do not clean the window when it is hot.
- Spray a suitable cleaning product in the middle of the window then spread it with an absorbent cloth or paper towel. We recommend that you use a clea-

## 3. ENTRETIEN

### 3.1. ENTRETIEN COURANT

#### VITRE

Pour nettoyer la vitre, commencez par fermer la porte entièrement. Ensuite dégagez les crochets situés de chaque côté en haut de la porte (1) et basculez la vitre (2).

#### ATTENTION !

- Ne pas nettoyer une vitre chaude.
- Vaporiser le produit d'entretien adapté au centre de la vitre, ensuite étaler ce produit avec un chiffon ou un papier absorbant.

ning product that contains no caustic soda and is biodegradable

- Do not use water and/or cleaning products on painted areas.

- A blade for glass ceramic cook tops can be used to clean difficult areas.

- Cleaning the glass is easier when done on a regular basis and when fires are well-managed.

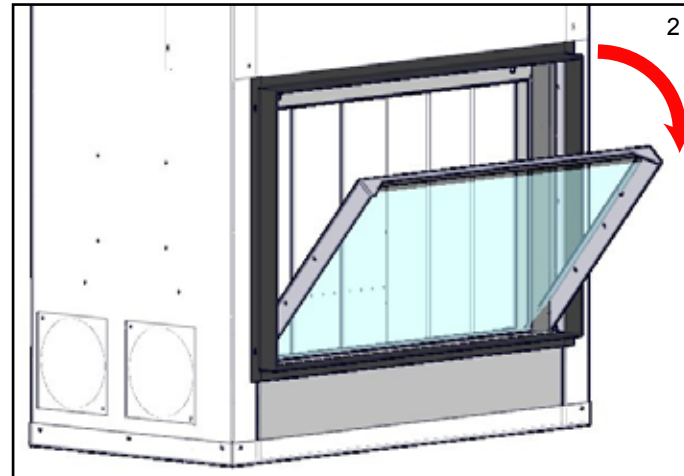
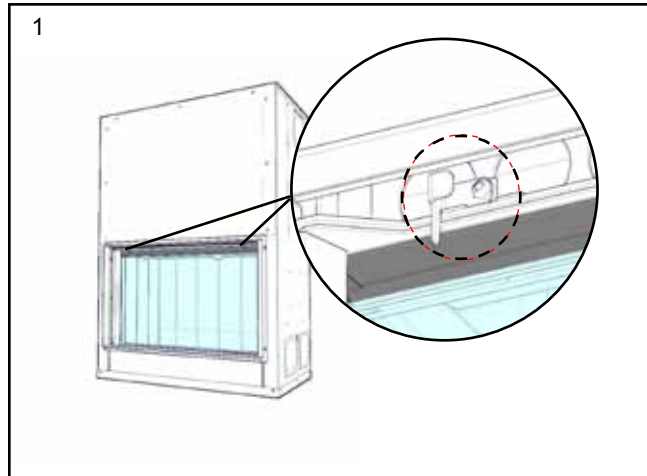

- Ne pas utiliser d'eau et/ou de produits nettoyants sur les parties peintes.

- Pour des traces tenaces, il est possible d'utiliser une lame à gratter pour table de cuisson vitrocéramic.

- Le nettoyage de la vitre est plus facile s'il est régulièrement effectué et que la conduite du feu est bien menée.

#### **AIR DISTRIBUTORS/INTAKE CHANNELS**

If required, unplug the air intake holes of the front air distributor with a vacuum cleaner and those located between the vermiculite plates on the floor which can be easily removed for ease of cleaning.

#### **AIR CONTROL THERMOSTAT**

Check that it opens correctly depending on the burn rate of the fire. Your dealer is trained to check the settings.

#### **DOOR**

Check the condition of the door gaskets around the glass.

If required, your dealer can adjust and/or replace them. Check that the door closes properly and opens safely. This will help ensure a high yield and a clean window.

Also, periodic lubrication of the door mechanism and chains may be required. Contact your local dealer or chimney sweep.

#### **REPARTITEURS ET ENTRÉES D'AIR**

Déboucher, au besoin, les trous d'arrivée d'air du répartiteur frontal avec un aspirateur, ainsi que ceux situés entre les briques du sol et qui peuvent être facilement enlevés pour faciliter l'opération.

#### **THERMOSTAT**

Vérifier que son ouverture se fait de manière correcte en fonction de l'allure du feu. Votre fournisseur est habilité à vérifier le réglage.

#### **PORTE**

Vérifier l'état des joints en céramique autour de la vitre.

Au besoin, votre fournisseur peut en assurer le réglage et/ou le remplacement. Vérifiez le fonctionnement correct de la fermeture et de l'ouverture. Ceci afin d'assurer un bon rendement et une vitre propre.

Un graissage régulier du mécanisme d'ouverture et des chaînes est recommandé. Contactez votre revendeur ou ramoneur.

## 3.2. YEARLY MAINTENANCE

### CHIMNEY SWEEPING

**Have the chimney cleaned at least once a year both to meet regulations and for safety.**

- Note the placement of the baffles.
- Take apart the baffles and deflector as shown in section 2.8.
- Close the door and shut down the air control (if the chimney is swept from the roof).
- Vacuum after the soot has dropped (don't forget to clean the deflector).

Take advantage of cleaning to check the condition of the chimney and connections.

- Follow the instructions in reverse to reposition the baffles. Be careful to reset them to their original installed positions.

### PAINT ON METAL SURFACES

Do not use water and/or cleaning products on painted areas.

Soiled areas can be restored with special high temperature aerosol paint available from your dealer.

### VERMICULITE PLATES (SKAMOLEX) OR DECORATIVE METAL

A split brick can still fulfill its protective function. However, if a piece is missing, the brick should be replaced to provide adequate protection for the combustion chamber. The bricks are easy to replace individually. It is recommended that damaged ones be replaced. Decorative plates of painted metal can be replaced individually if damaged.

### FAN (optional)

DISCONNECT the electrical supply. DISCONNECT the fan then REMOVE. CLEAN the fan blades with a brush (DO NOT USE COMPRESSED AIR). REASSEMBLE.

## 3.2. ENTRETIEN ANNUEL

### RAMONAGE

**Faire ramoner au minimum 1 fois l'an, non seulement pour rester dans la légalité, mais aussi par souci de sécurité.**

- Prendre note de la position des chicanes
- Démonter les chicanes, comme indiqué dans le paragraphe 2.8.
- Fermer la porte et le thermostat (si le ramonage se fait par la toiture).
- Après retombée des poussières, il suffira de les récolter à l'aspirateur (sans oublier de vider le déflecteur).

Profiter du ramonage pour contrôler l'état de la cheminée et du raccordement.

- Repositionner les chicanes en suivant les instructions inverses et en prenant garde de bien les repositionner comme précédemment.

### PEINTURE DES PARTIES METALLIQUES

Ne pas utiliser d'eau et/ou de produits nettoyants sur les parties peintes.

Les endroits souillés peuvent être restaurés au moyen de peinture spéciale haute température en aérosol, disponible chez votre distributeur.

### PLAQUES EN SKAMOLEX OU DECO METAL

Une brique fendue peut toujours jouer son rôle protecteur. Cependant, un morceau manquant entraînera le remplacement pour conserver une protection efficace du corps de chauffe. Les briques sont des pièces d'usure facilement remplaçables individuellement. Il est conseillé de changer une pièce trop abîmée. Pour les plaques décoratives en métal peint, il est possible de les remplacer pièce par pièce si l'une d'elles est endommagée.

### VENTILATEUR (en option)

DÉBRANCHER l'alimentation électrique, DÉCONNECTER le ventilateur, puis le RETIRER. NETTOYER les aubes de la turbine au moyen d'un pinceau (L'AIR COMPRIME EST PROSCRIT). REMONTER le tout.

# 4. INSTALLATION

## 4.1. ADAPTER KIT FOR US AND CANADIAN MARKETS

To comply with UL and ULC national standards, all parts of the adapter kit must be installed on the appliance as shown in the instructions described in the Annex of this document.

We recommend that your Phenix Green fireplace is installed by qualified installers and according to UL/ULC standards and the local building codes.

## 4.2. CHIMNEY FLUE

Chimney systems approved for the Phenix Green Fireplaces are the Class A UL-103 HT approved factory-built chimney system or the Heatilator brand UL approved air cooled chimney system. An approved masonry chimney that meets local codes may also be used.

The Chimney must extend at least 3 feet (915 mm) above its point of contact with the roof and at least 2 feet (610 mm) higher than any roof or wall within 10 feet (3 m).

**THERE MUST BE A 2 INCH (5 CM) CLEARANCE BETWEEN THE CHIMNEY AND ANY COMBUSTIBLE MATERIALS. DO NOT FILL THIS SPACE WITH INSULATION OR ANY MATERIAL.**

Refer to the recommendations from the Chimney Manufacturers for more information on installation and use.

### RECOMMENDATIONS

The chimney flue must be built in compliance with industry practices of which the following are the most important:

- Minimum height: (distance between the connection at the appliance and the top of the chimney stack) should be 16½ ft (5 m) to achieve a proper draft.
- Maximum height: Refer to the Chimney Manufacturer's specifications.
- Section:

# 4. INSTALLATION

## 4.1. ADAPTATION POUR LES MARCHES US ET CANADIENS

Pour être conforme aux normes d'installation locales, il est impératif d'installer sur le foyer les éléments du kit d'adaptation spécialement prévu, selon les instructions données en annexe.

Nous recommandons que nos appareils soient installés par des professionnels agréés dans le respects de la réglementation locale en vigueur.

## 4.2. CONDUIT DE FUMÉES

Le conduit de cheminée doit être construit avec des matériaux de classe A UL-103 HT ou le système approuvé Heatilator UL. Un conduit maçonné suivant les règles locales en vigueur peut également être utilisé.

La cheminée doit dépasser de minimum 3 pieds son point de contact avec le toit et de minimum 2 pieds tout mur ou toit situé dans un rayon de 10 pieds.

**UN ESPACE LIBRE (= VIDE) DE MINIMUM 2 POUCES DOIT ETRE MAINTENU ENTRE LE CONDUIT ET TOUT MATERIAU COMBUSTIBLE.**

Consultez le fabricant du conduit pour toute information sur son installation ou son utilisation.

### RECOMMANDATIONS

Le conduit doit être conçu selon les règles de l'art dont voici les plus importantes:

- Hauteur minimale (distance entre raccordement et dessus de souche) sera de 16.5 ft (5 m) pour assurer un tirage correct
- Hauteur maximale: voir spécification du conduit selon son fabricant.
- Section:

- Diamètre cheminée: Phenix 75-8" (200mm)  
Phenix 85, 95 and 120 - 10" (250 mm)
- Diamètre buses de convection: 6" (150 mm)

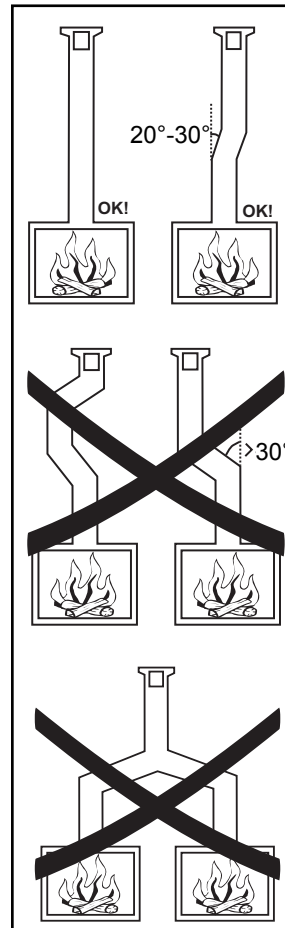
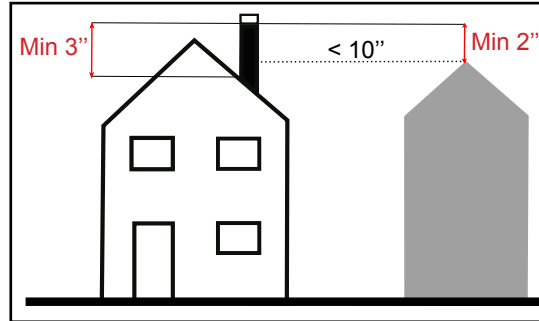

Chimney diameter: Phenix 75 - 8" (200 mm)  
Phenix 85, 95 and 120 - 10" (250 mm)

Hot air vent diameter: 6" (150 mm)

Outside air intake adapter diameter: 4½" (110 mm)

- The chimney stack and its positioning are very important. The chimney must have a cap to prevent rain water from entering the fireplace. Ask the advice of a chimney expert (devices that narrow the smoke outlet must be avoided).
  - The chimney outlet must be protected from wind disturbances.
  - The presence of obstructions near the chimney outlet must be taken into account
  - An individual flue cannot change directions more than twice.
- The angle of these changes to the vertical must generally not exceed 20° or 30°.
- The flue should enable recovery of soot (easily cleanable).
  - Connect only one fireplace per flue

#### FIREPLACE-CHIMNEY CONNECTION USING AN EXISTING FLUE:

It is standard practice to check for water tightness, any blockage, general stability, and fireplace compatibility (diameter-section) and, if required, the flue must be lined and the stack modified. Contact your local dealer or chimney professional for additional advice.

### 4.3. BUILT-IN CHASE (FRAMING)

A 2" (5cm) clearance must be kept around the fireplace sides, bottom, and back. The US/Canada adapter kit is specifically designed to keep those clearances.

**An insulated panel (minimum ½"/10 mm thick) must also be placed over the upper portion of the front of the appliance with a minimum ½" (10 mm) air space between the fireplace and the insulated panel in order to protect the face covering. The insulated panel could be any noncombustible material such as cement board or vermiculite/skamol. This panel is not supplied with the appliance. Refer to the diagram at the end of this section.**

Note that the frame around the fireplace is not load bearing – thus nothing should be directly attached or resting on the frame.

Keep a minimum 1/16" (2.5mm) clearance between the metal frame and the front covering to allow for expansion of the frame.

Above the fireplace: do not put any brickwork on the fireplace. Under the fireplace: leave enough space for the fan (1½"/290 mm high) or for convection air circulation (required minimum 2"/50 mm).

Diamètre buselot prise d'air extérieur: 4½" (110 mm)

- La sortie de la cheminée (souche) et son emplacement sont très importants, il faut absolument que la sortie dispose d'un chapeau pour éviter qu'il pleuve dans le foyer. Demander conseil à un cheministe (tout dispositif rétrécissant la section de sortie doit être évité).
  - La sortie de cheminée doit se trouver hors des zones d'influence des vents.
  - La présence d'obstacles à proximité de la sortie de cheminée doit être prise en compte.
  - Un conduit de fumée individuel ne comporte pas plus de 2 dévoiements (autrement dit, changements de direction).
- L'angle de ces dévoiements avec la verticale ne doit pas excéder d'une façon générale 20° à 30°.
- Le conduit doit permettre la récupération des suies (ramonable).
  - Ne raccorder qu'un seul appareil par conduit.

#### POUR UN CONDUIT EXISTANT:

Il est de rigueur de vérifier, outre l'étanchéité, le dégagement et la stabilité générale, la compatibilité du foyer (diamètre-section) et si nécessaire, tuber le conduit, voire modifier la souche. Contactez un professionnel pour tout conseil.

### 4.3. ENCASTREMENT/ HABILLAGE

Une distance de sécurité doit être absolument respectée entre le foyer et tout matériau situé autour de lui. Le kit d'adaptation USA est prévu notamment pour maintenir l'écart minimum nécessaire mais **il faut également prévoir de placer un panneau en matériau isolant non combustible de minimum 10 mm-1/2" d'épaisseur devant le foyer, afin de protéger l'habillage de la façade. Ce panneau isolant, fait de matériau non combustible (ciment ou vermiculite par exemple) n'est pas fourni avec l'appareil (voir schémas d'encastrement ci-après).**

Ne rien fixer au cadre de l'appareil qui pourrait l'alourdir.

Au-dessus de l'appareil: ne pas poser de maçonnerie sur le foyer. Sous l'appareil: prévoir un espace suffisant pour le ventilateur (290 mm/11.5" de haut) ou pour la circulation de l'air de convection (50 mm/2").

Un espace libre de minimum 1.5 mm-1/16" doit être prévu entre le bord du cadre et la maçonnerie (dilatation possible du cadre à la chaleur).

**CAUTION:** The chase/framing for the fireplace must have sufficient air intakes to allow for the air flow required for the operation of the fireplace and the ventilation of the chase.

Refer to the Framing Specifications in the Technical Drawings section of the Annex for detail dimensions.

**TYPE OF MATERIALS**

**CAUTION - COMBUSTIBLE MATERIALS:**  
 Must not be placed in the immediate vicinity of the fireplace, of the hot air outlets, or of the chimney flue. Note: hot embers can be projected several feet/meters when the door is opened or when using the fireplace with the door open.

**NON-COMBUSTIBLE AND INSULATING MATERIALS:**

Use “HIGH TEMPERATURE” materials such as rock wools. These materials must not come into contact with the convection air (DO NOT USE FIBER-GLASS).

If the fireplace is set against an outside wall of the house, it is advisable to insulate the exterior wall from the fireplace to avoid heat loss.

**MINIMUM SAFETY CLEARANCES**

- A. Distance to a combustible adjacent sidewalls, bottom, and back:  
2” (5 cm)
- B. Front protection to unprotected combustible floor: 18” (46 cm)
- C. Side floor protection: 8” (20 cm)
- D. Distance to furniture: 36” (91 cm)

Refer to the drawings on the next pages for further clarification.

**ATTENTION:** La conception de l’habillage du foyer doit permettre la circulation des différents flux d’air nécessaires au fonctionnement de l’appareil et à la sécurité de l’installation (en fonction de la configuration choisie).

Consultez les schémas techniques en annexe pour les dimensions d’encastrement.

**TYPES DE MATERIAUX:**

**ATTENTION: MATÉRIAUX COMBUSTIBLES:**  
 Ils sont à proscrire dans l’environnement immédiat du foyer, des sorties d’air chaud et du conduit de cheminée. Il faut noter que, à l’ouverture de la porte, ainsi qu’en fonctionnement «porte ouverte», des braises brûlantes peuvent être projetées à plusieurs mètres.

**MATERIAUX NON COMBUSTIBLES ET MATÉRIAUX ISOLANTS:**

Utiliser des matériaux “HAUTE TEMPÉRATURE” comme certaines laines de roche. Dans tous les cas, ces matériaux ne doivent pas être en contact avec l’air de convection (NE PAS UTILISER DE LAINE DE VERRE).

Si le foyer est contre un mur extérieur de la maison, il est cependant préférable de l’isoler de ce mur pour éviter une perte de chaleur.

**DISTANCES DE SECURITE MINIMALES**

- A. Distance au mur latéral en matériau combustible et arrière: 2” (5 cm)
- B. Protection frontale pour un sol combustible non protégé: 18” (46 cm)
- C. Protection latérales du sol: 8” (20 cm)
- D. Distance aux meubles: 36” (91 cm)



Pour plus de détails, consultez les schémas des pages suivantes.

CLEARANCE FOR FURNITURE AND FLOOR PROTECTION/  
DISTANCE AU MOBILIER ET PROTECTION DU SOL

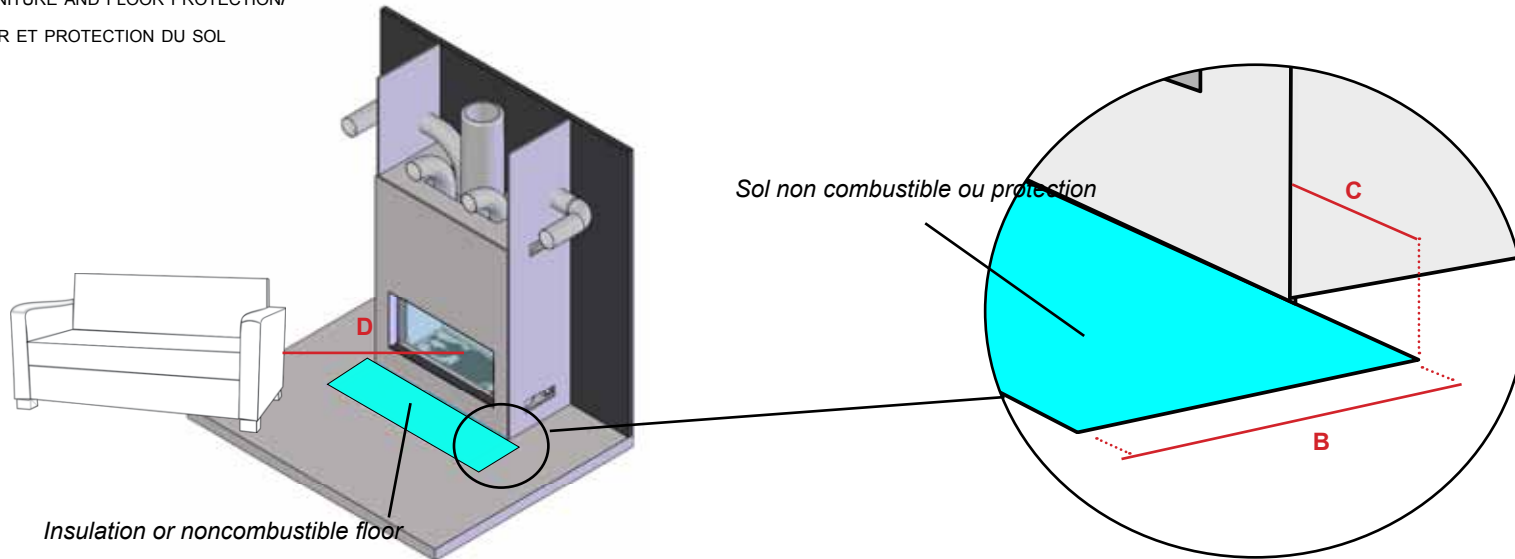

MIN 3/4" (15 mm)

TOP COVERING AND FLOOR PROTECTION CHARACTERISTICS /  
CARACTÉRISTIQUES DU PANNEAU DE COUVERTURE ET DE LA  
PROTECTION DU SOL

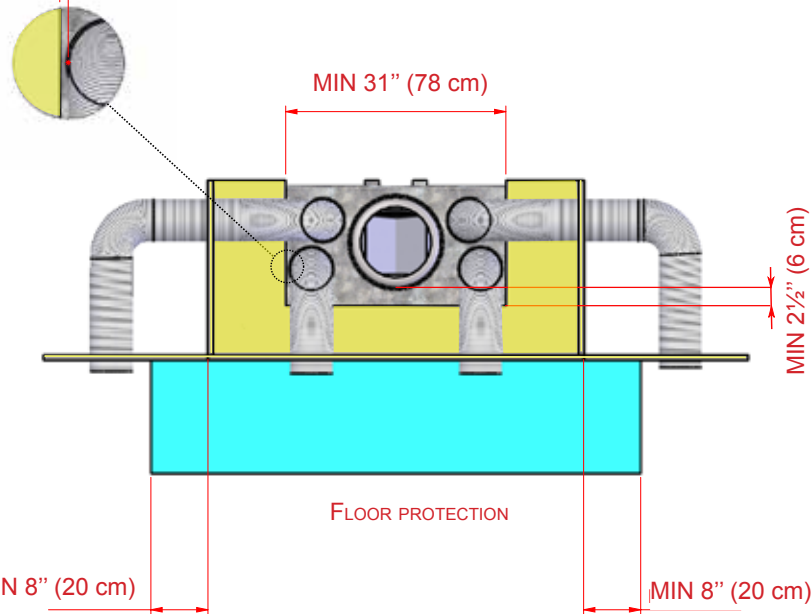

SIDE & HEIGHT CLEARANCES /  
DISTANCES LATÉRIALES & HAUTEURS

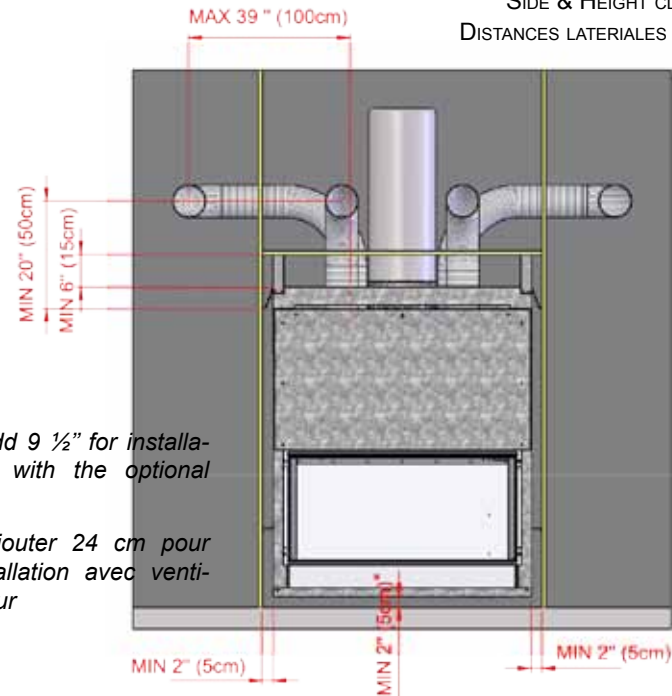

\* Add 9 1/2" for installation with the optional fan.

\* Ajouter 24 cm pour installation avec ventilateur

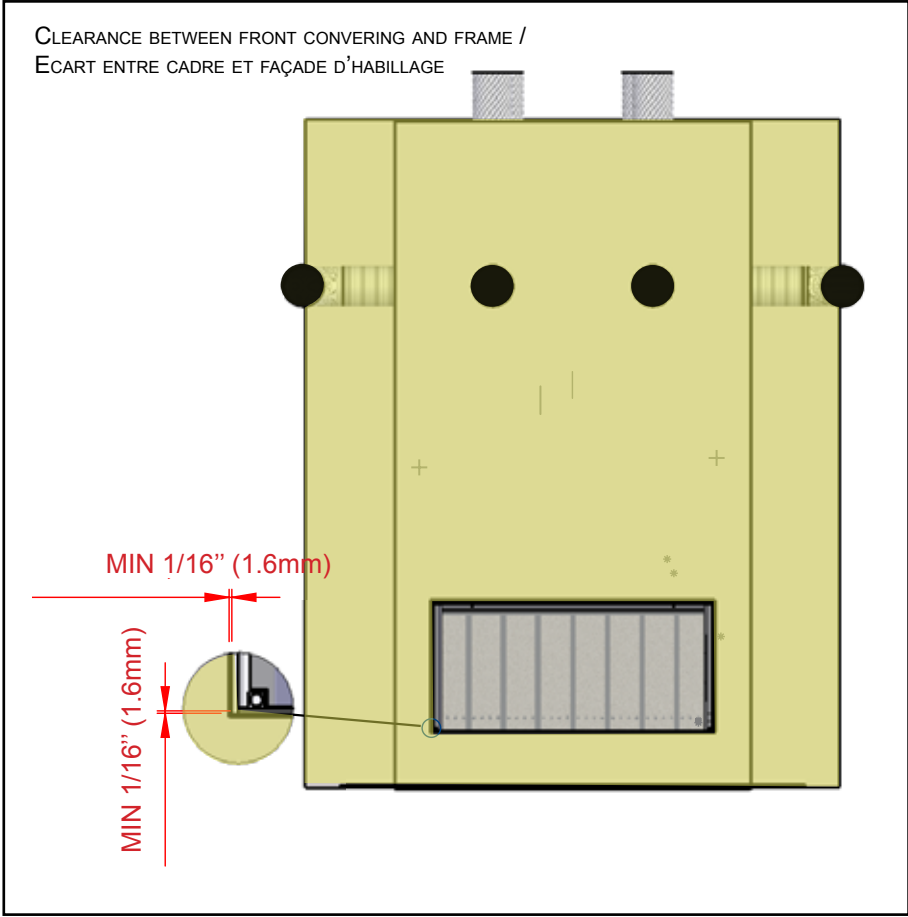
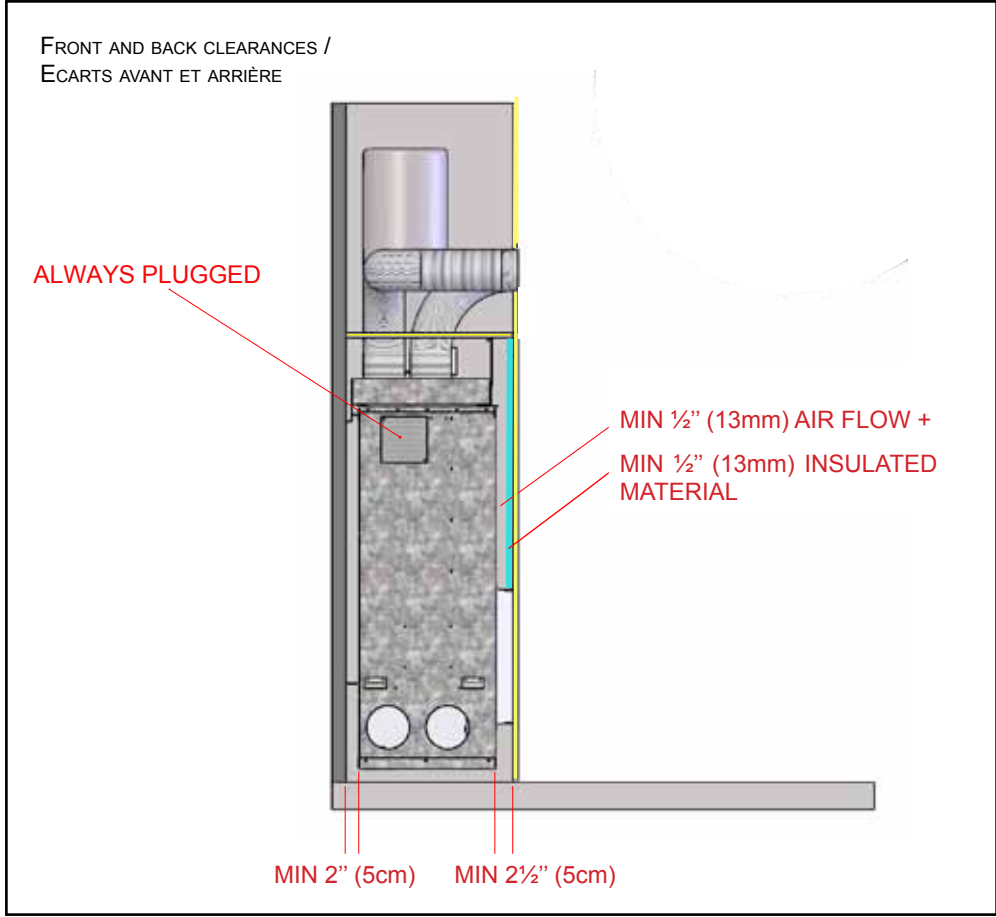

#### 4.4. REQUIRED AIR FLOW

In order to operate correctly, the fireplace needs air for three different purposes: for wood burning combustion, circulation to heat the room, and ventilation (heat management) to prevent overheating of the fireplace. In order for the air to circulate properly and do its work, the air intakes and outlets must be large enough and suitably positioned.

##### COMBUSTION AIR

The fireplace can be connected to an outside air intake or draw air from the room to feed the fire (possible air inlets E and D shown below).

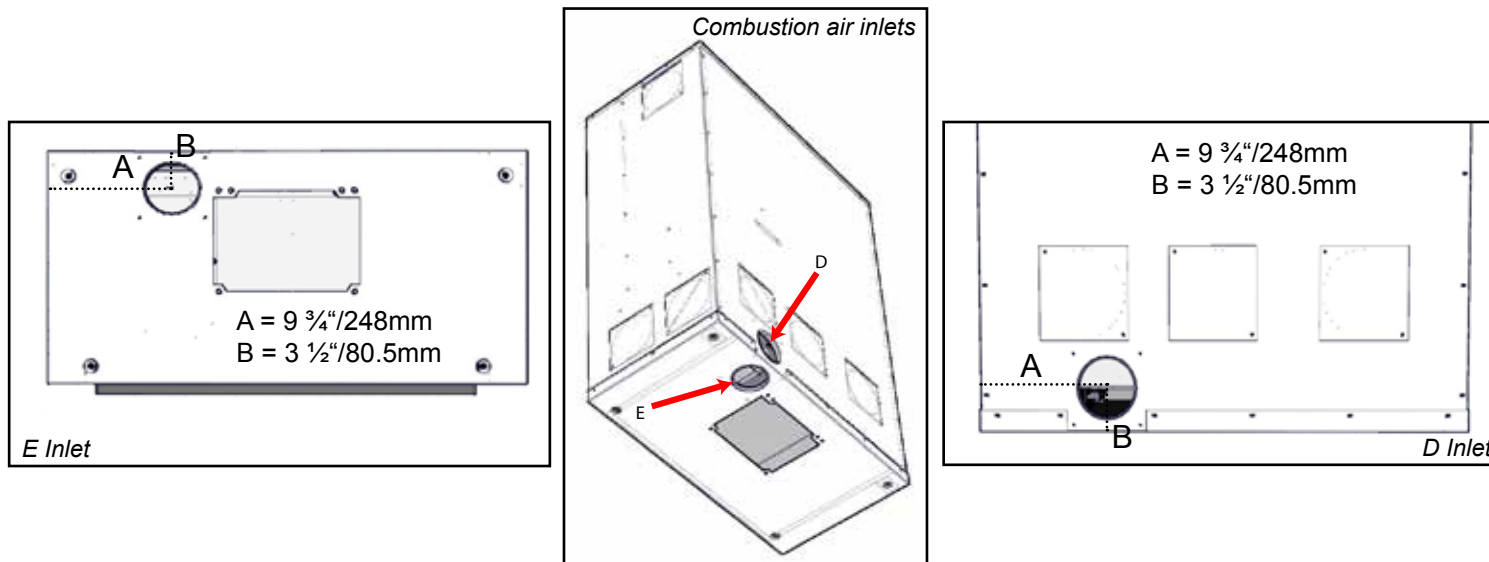

##### OUTSIDE AIR INTAKE

The fireplace is airtight to the room when the door is closed, i.e. it is passive house approved. The fireplace has two 4½” (110 mm) diameter wide openings: One must be connected and the other plugged. The connection is made with a PVC or metal pipe. The pipe can be up to 23 ft (7 m) long with one 90° elbow or 16½ ft (5 m) long with three 90° elbows. Refer to the next section for further discussion and installation procedures.

#### 4.4. FLUX D’AIR NECESSAIRES

Pour fonctionner correctement, ce foyer a besoin d’air à trois niveau: pour la combustion du bois, pour chauffer l’habitation, pour prévenir toute surchauffe de l’appareil. Pour que l’air circule correctement et assure son rôle, il faut que les entrées et les sorties d’air soient de tailles suffisantes et placées au bon endroit.

##### AIR DE COMBUSTION

Ce foyer peut être raccordé sur une prise d’air extérieur ou utiliser l’air de la pièce pour alimenter le feu (localisation des prises d’air possibles D et E ci-dessous).

##### PRISE D’AIR EXTERIEUR

En cas de raccord sur une prise d’air extérieur, le foyer est étanche avec la pièce lorsqu’il fonctionne en porte fermée (approuvé “Maison passive”). L’appareil est pourvu de deux orifices de 110 mm/4.5” de diamètre: vous ne devez raccorder qu’un seul des deux, au choix, et laisser le second fermé. Pour le raccord, vous pouvez utiliser un tuyau en PVC ou un flexible métal, d’une longueur maximum de 7 m/23ft avec un coude de 90° et 5 m/16.5ft avec trois coudes de 90°.

## INSIDE AIR INTAKE

To use air from the room in which the fireplace is located for combustion, use one of the two openings as an air intake. An air intake must then be planned for in the chase of the chimney. The entry point for the air intake must be at least 18.6 in<sup>2</sup>/120 cm<sup>2</sup> in area. For example, this is equivalent to a 4½" (11cm) side square or a 5" (13cm) diameter circular opening.

The minimum will increase when a grille or filter is used (for example: a grille that reduces the flow by 20% means the minimum would be 23 in<sup>2</sup>/150 cm<sup>2</sup> in area, e.g. 5" (13cm) side square or a 5½" (14cm) diameter circular opening).

In this air flow configuration, the combustion air intake and the convection air intake can be coupled (see diagram), but the two minimum sizes must be combined to ensure that the two air intakes are sufficiently supplied. The ideal solution is, however, to have two separate intakes (of sufficient size) for each of the circuits and to channel the combustion air by using a duct to connect the fireplace opening selected with the air intake in the box.

When the fireplace burns wood using combustion air from the room, it uses up the room's air. This air exits via the chimney (D).

This must therefore be compensated for with the usual intakes (A and B). If these are not sufficient, a new fresh air intake must be added (C). Using a ventilation hood in the same living space creates an additional air outlet (D'), which must also be compensated for.

This intake should preferably be located near the fireplace. This is to avoid cold drafts across the room, negative air pressure in the room, and to contribute to air renewal.

**CAUTION:** Insure that there is sufficient air flow to the house and rooms.

## CONVECTION AIR (hot air circulation)

Circulation of hot air can be improved by using the fan. Without a fan, this is called "natural convection" and with a fan, "forced convection". Caution: the installation configuration can vary. In either case, it is imperative that at least two (Phenix 75 and 95) or four (Phenix 85 and 120) hot air vents located above the fireplace be connected (minimum 20"/50 cm vertical flue).

The three air intakes located in the lower part of the back wall of the fireplace must be open at all times.

Using the hot air vents on top of the fireplace: This enables extraction of heat

## PRISE D'AIR INTERIEUR

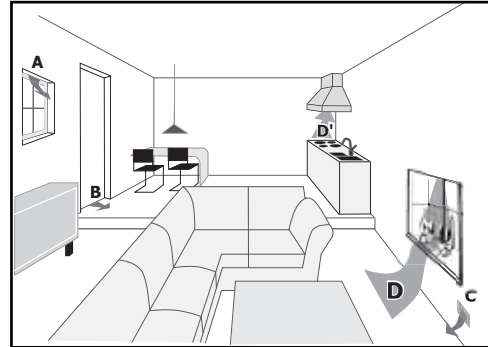

Si vous désirez utiliser l'air de la pièce où se trouve le foyer pour la combustion, utilisez l'un des deux orifices comme pour la prise d'air extérieur. Une entrée d'air doit alors être prévue dans l'habillage (caisson) de la cheminée. La taille de l'entrée doit être au minimum équivalente à 18.6 in<sup>2</sup> /120 cm<sup>2</sup> (= un carré de 4,5" ou un cercle de diamètre 5" par exemple). Ce minimum augmente avec l'utilisation d'une grille ou d'un filtre (avec une grille réduisant le flux de 20%, le minimum deviendrait 23in<sup>2</sup>/150 cm<sup>2</sup>).

En cas de convection naturelle, il est possible de coupler l'entrée d'air pour la combustion et l'entrée d'air pour la convection (cfr. ci-après) mais il faut additionner les deux tailles minimum pour être certains que les deux circuits sont suffisamment alimentés. En cas de ventilation forcée, il est recommandé de prévoir deux entrées différentes (et de taille suffisante) pour chacun des deux circuits et de canaliser l'air de combustion en raccordant au moyen d'un conduit l'orifice choisi sur l'appareil à l'entrée d'air prévue dans le caisson.

Lorsqu'un foyer brûle du bois en prenant l'air de combustion dans la pièce, il consomme de l'air. Cet air sort par la cheminée D.

Il doit donc être compensé par les entrées habituelles, A et B, et si celles-ci sont insuffisantes, il faut ajouter une nouvelle entrée d'air frais C. La présence d'une hotte aspirante dans le même volume d'habitation crée une sortie d'air supplémentaire D', qu'il faut également compenser.

De préférence, cette entrée sera proche du foyer. Ceci afin d'éviter des courants d'air froid à travers la pièce, une dépression dans le local et participer au renouvellement de l'air.

De préférence, cette entrée sera proche du foyer. Ceci afin d'éviter des courants d'air froid à travers la pièce, une dépression dans le local et participer au renouvellement de l'air.

**IMPORTANT:** vérifiez qu'il y a un renouvellement d'air suffisant dans la maison.

## AIR DE CONVECTION (air chaud)

La circulation de cet air chaud peut être améliorée par le ventilateur de 750 m3. Sans ventilation, on parle de convection naturelle et avec ventilation de convection forcée. Attention, la configuration d'installation peut être différente: pour un foyer sans ventilation, il est impératif de raccorder deux des bouches d'air chaud situées au-dessus de l'appareil pour les PHENIX 75 et 95, et les quatre bouches pour les PHENIX 85 et 120, à des conduits verticaux de minimum 50 cm/20" de hauteur.

Autre différence: les entrées d'air situées dans le bas de la paroi dorsale de l'appareil doivent être ouvertes lorsque la ventilation n'est pas installée et fermées en cas de convection forcée.

Utilisation des bouches d'air chaud: Ceci permet d'extraire la chaleur du foyer et éven-

from the fireplace to send it to another room/rooms other than the one the fireplace is in. In this case, the contribution of these outlets is about +/- 3.4KBTUs/1 KW per outlet. The ducts, which should be thermally insulated, will create a “draft” for the convection air. When the ducts are installed, limit their length (maximum 8½ ft/2.5 m) and changes in direction. Make elbows as wide as possible and use outlet grilles with the least resistance. The ducts cannot be positioned downwards as this will go against the natural direction of hot air flow. Keep a clearance of minimum 10”/25 cm between the ceiling and the center of the convection grilles.

If hot air is sent to another room, an air return at least equal in area to the hot air outlets should be provided.

**HEAT MANAGEMENT SYSTEM - VENTILATION**

Whether natural or forced, convection must be supplied by an air inlet in the lower part of the chase. The minimum size is 93 in<sup>2</sup>/600 cm<sup>2</sup> (open passageway). This is approximately a 10”/25cm square. Any other shape can be used as long as the minimum area is met. Also two inlets can be used. This minimum size must be increased when using a grille or a filter (if there is a 20% blockage then the minimum size is 116 in<sup>2</sup>/750 cm<sup>2</sup> - about 11”/28cm square).

If the fireplace takes both its combustion AND its convection air from the same room, plan for air intakes in the fireplace chase sufficient for the two air intakes (see diagrams).

**VENTILATION OF THE CHASE**

This air ensures that the fireplace will not overheat, potentially resulting in significant damage. This flow of cold air circulates from bottom to top inside and around the fireplace.

The open space recommended enables ventilation air to flow around the fireplace. An air inlet of minimum 62 in<sup>2</sup>/400 cm<sup>2</sup> must be planned for at the bottom and the top of the chase (in addition to the other air intakes mentioned above). For example, 4 inlets of 4”x4” (10x10 cm) on the top and bottom of each side would be acceptable.

**WARNING: A fireplace which is not correctly aerated/ventilated can become deformed by overheating when it is used often at a high burn rate. This type of deformation can significantly hinder the operation of the fireplace and even permanently damage it.**

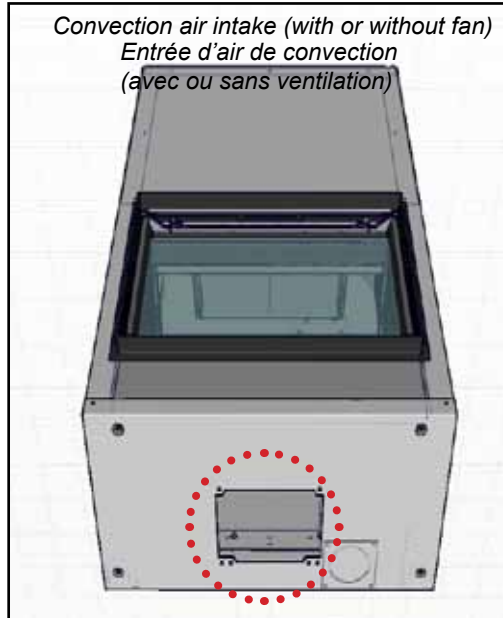

tuellement d’en envoyer vers une autre pièce que celle où se trouve le foyer. Dans ce dernier cas, l’apport de ces sorties demeure limité à +/- 1 KW/3.4 kBtu’s par sortie. Les conduits, **qui doivent être isolés isolés thermiquement**, créent un “tirage” pour l’air de convection. A l’installation de ces conduits, limiter la longueur (maximum 2,5 m/8<sup>1</sup>/<sub>2</sub>ft) et les changements de direction, “couder” au plus large et éviter l’utilisation de grilles de sortie à faible coefficient de passage, car les pertes de vitesse engendrées diminuent fortement l’efficacité des sorties d’air chaud. Ces conduits ne peuvent en aucun cas descendre - cela irait à l’encontre du sens de la circulation naturelle de l’air chaud. La distance entre le plafond et le centre de la grille d’air chaud doit être d’au moins 25 cm/10”.

Si de l’air chaud est envoyé dans un autre local, il est impératif de prévoir un orifice de retour d’air de section au moins équivalente aux sorties d’air chaud.

**GESTION DE LA CHALEUR-VENTILATION**

La convection, qu’elle soit naturelle ou forcée, doit être alimentée par une entrée d’air à prévoir dans la partie basse de l’habillage. Sa taille minimum est de 600 cm<sup>2</sup>/93 in<sup>2</sup> (passage libre) et ce minimum augmente avec l’utilisation d’une grille ou un filtre (grille avec diminution du flux de 20% = minimum 750 cm<sup>2</sup>/116 in<sup>2</sup>).

Si le foyer prend son air de combustion ET de convection dans la même pièce, prévoyez dans l’habillage du foyer des entrées d’air suffisantes pour les deux circuits (cfr. ci-après).

**AIR DE DECOMPRESSION**

Cet air sert à éviter que le foyer ne surchauffe, ce qui pourrait l’endommager fortement. Il s’agit donc d’un flux d’air froid qui circule, de bas en haut, à l’intérieur et autour du foyer.

L’espace libre laissé entre le foyer et son habillage permet à l’air de décompression de circuler autour de l’appareil. Une entrée d’air (minimum 400 cm<sup>2</sup>/62 in<sup>2</sup>) doit également être prévue dans le bas et le haut de l’encastrement (en plus des autres entrées d’air mentionnées ci-avant). Quatre entrées de 10x10cm au-dessus et en dessous, de chaque côté, seraient acceptable.

**ATTENTION: un foyer qui n’est pas correctement aéré/ventilé risque de se déformer sous l’effet de la surchauffe lorsqu’il est souvent utilisé en allure vive. Une déformation de ce genre peut fortement entraver le fonctionnement du foyer, voire même l’endommager irrémédiablement.**

## INSTALLATION CONFIGURATION: A FEW EXAMPLES

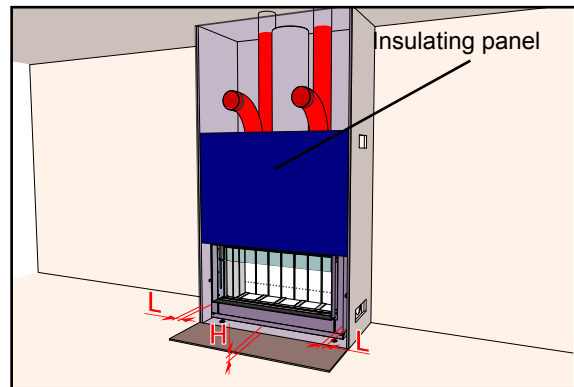
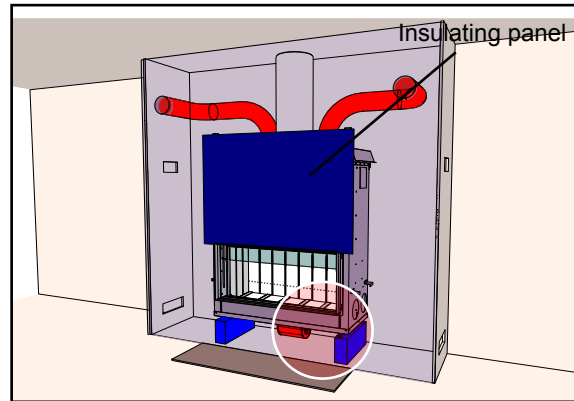

H, L: Minimum 2"

## QUELQUES EXEMPLES DE CONFIGURATIONS POSSIBLES

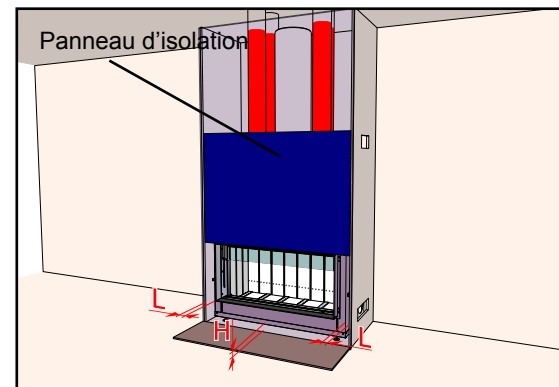
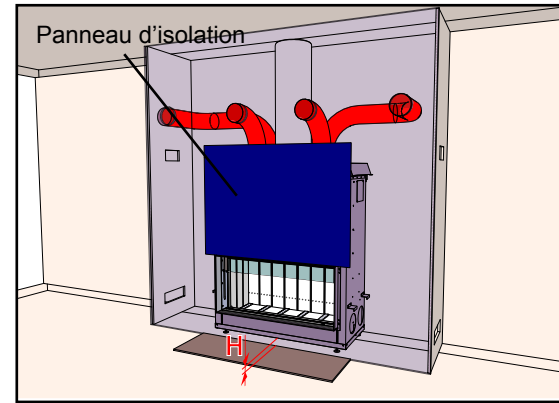

H, L: Minimum 5 cm

In all possible configurations, it is essential to comply with the minimum sizes for each of the three air flows (combustion, convection and ventilation).

	Minimum size*
Combustion	18.6 in <sup>2</sup> / 120 cm <sup>2</sup>
Convection	93 in <sup>2</sup> / 600 cm <sup>2</sup>
Ventilation	62 in <sup>2</sup> / 400 cm <sup>2</sup>

When the air in the room is used for combustion, it is recommended that separate entries be used and the combustion air channelled (flexible or PVC pipe) to ensure that the ventilation does not interfere with combustion.

Dans toutes les configurations possibles, il est essentiel de respecter les tailles minimales pour chacun des trois flux d'air (combustion, convection et décompression).

	Taille minimum*
Combustion	120cm <sup>2</sup> / 18.75 in <sup>2</sup>
Convection	600cm <sup>2</sup> / 93 in <sup>2</sup>
Décompression	400cm <sup>2</sup> / 62 in <sup>2</sup>

En cas d'utilisation d'air de la pièce pour la combustion, il est conseillé de prévoir des entrées séparées et de canaliser l'air de combustion (flexible ou tuyaux pvc), pour éviter que la ventilation interfère avec la combustion.

\* The minimum sizes shown above are valid for completely open passageways. When a grille or a filter is placed on the opening (at entry or exit), the area of the entry or exit point must be increased proportionally to accommodate the loss of air flow.

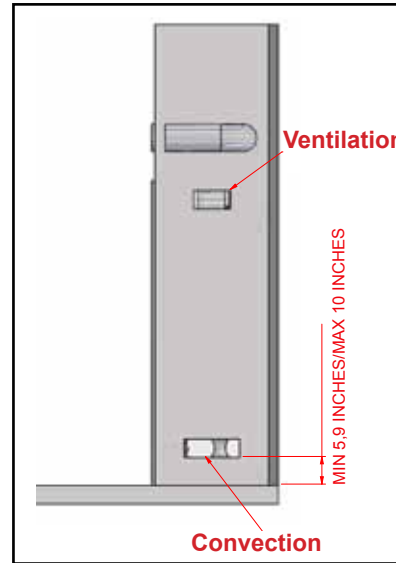

\* Les tailles minimum indiquées ci-dessus sont valables pour des orifices entièrement libres de passage. Lorsque l'on place une grille ou un filtre sur l'orifice (à l'entrée ou à la sortie), il faut augmenter la surface de cette entrée ou sortie proportionnellement au coefficient de passage de la grille (ou du filtre).

## 4.5. INSTALL PROCEDURES

- Ensure that the chimney is approved and thermally insulate the outside supporting wall or combustible materials.
- Disassemble removable parts and, depending on the desired configuration, plug or open up the openings provided for combustion and convection (refer to the Air Flow section) using the plates provided.
- Place and position the fireplace in the recess at the correct height and LEVEL (left/right and front/back).

Leave enough space for the fan and its electrical wiring, if required. The fan can be installed from inside or below the fireplace (refer to the Air Flow section).

When using the "natural convection" configuration, leave 2" (5 cm) of space under the fireplace for air flow (refer to the Built-In Chase Framing section) with an inlet of 93 in<sup>2</sup>/600 cm<sup>2</sup> of open space minimum.

- Make the connection between the fireplace and the chimney then connect the

## 4.5. MISE EN PLACE

- Vérifiez que la cheminée est conforme et isolez thermiquement le mur d'adossement extérieur ou les matériaux combustibles.
- Démontez les pièces amovibles et, en fonction de la configuration souhaitée, bouchez ou libérez les différents orifices prévus pour la combustion et la convection (voir paragraphes "Flux d'air") au moyen des plaques fournies (illustration ci-contre).
- Introduisez et positionnez le foyer dans la niche: à hauteur et de NIVEAU (gauche/droite et avant/arrière):

Prévoyez la place suffisante pour le ventilateur et le passage de ses câbles électriques si nécessaire. Le ventilateur peut être monté par l'intérieur du foyer ou par le dessous du foyer (cfr. paragraphe «Ventilation»).

En configuration «convection naturelle», laissez 5 cm d'espace vide sous le foyer pour la circulation de l'air (cfr. paragraphe «encastrement») avec une entrée de minimum 400cm<sup>2</sup> de passage libre.

- Effectuez le raccord entre le foyer et la cheminée puis raccordez les buselots d'air chaud (2 ou 4).

hot air collars (2 or 4).

- Plan for the combustion air inlet connection: use one of the two openings provided and close off the other one. If you are not using an outside air inlet, follow the instructions from the Air Flow section. The minimum air inlet sizes must be adhered to.

Side A of the connection part (see drawing on the right) is to be put in the chosen air inlet and the brackets B are bent to maintain the connection part correctly.

- Install and connect the electrical wiring for the fan and the controller, if required.

- Set the baffles to the closed position (with no smoke spill) to obtain the best yield from the fireplace (refer to the Setting and Using the Baffles section).

- The 4 mm frame must be positioned before the brickwork is done (refer to the Frame section).

- It is recommended that a test be carried out PRIOR to doing brickwork around the fireplace.

- Put the chase/covering on the fireplace. Be sure to provide the minimum sections required for the air flow needed for combustion (inside connection), convection and ventilation then dust the visible painted surfaces.

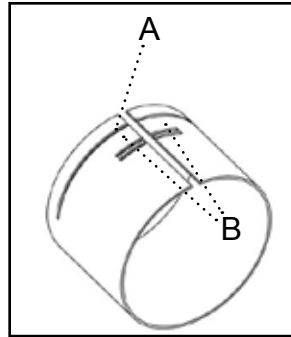

- Prévoyez le raccordement de la prise d'air pour la combustion: utilisez un des deux orifices prévus et laissez l'autre fermé. Si vous n'utilisez pas de prise d'air extérieur, suivez les instructions du chapitre "Flux d'air" et respectez absolument les tailles minimales pour les entrées d'air.

La partie A du buselot de raccordement (illustration ci-contre) s'insère dans l'orifice choisi et les pattes sont écartées pour empêcher le buselot de ressortir. Les pattes B sont ensuite également écartées pour empêcher le buselot de s'enfoncer dans le foyer.

- Procédez à l'installation et au raccordement électrique du ventilateur et du variateur si nécessaire.

- Placez les chicane sur la position la plus fermée mais sans refoulement pour obtenir le meilleur rendement du foyer. (voir dans le manuel d'utilisation: «Réglage des chicane»).

- Si vous avez choisi l'encadrement de 4 mm, il faut le placer avant d'effectuer la maçonnerie (cfr. chapitre "Cadre").

- Il est conseillé de faire un test de fonctionnement du foyer AVANT de maçonner autour de l'appareil.

- Réalisez l'habillage de l'appareil en respectant les sections minimales pour le passage de l'air nécessaire pour la combustion (en cas de raccordement intérieur), la convection et la décompression, puis dépoussiérez les surfaces peintes visibles.

#### 4.6. FIREBRICK AND DECORATIVE METAL

When doing the firebrick, first position the back bricks then the lateral bricks under the support foot (right drawing) and, lastly, the floor bricks with the air distributors.

#### 4.6. BRIQUES OU DECO METAL

Glisser d'abord sous les pattes de maintien les briques ou les lamelles métalliques du fond, ensuite ceux des côtés et finir en posant les briques du sol en alternance avec les répartiteurs d'air. Les trous percés dans les briques/lamelles pour l'injection d'air doivent être placés en bas.

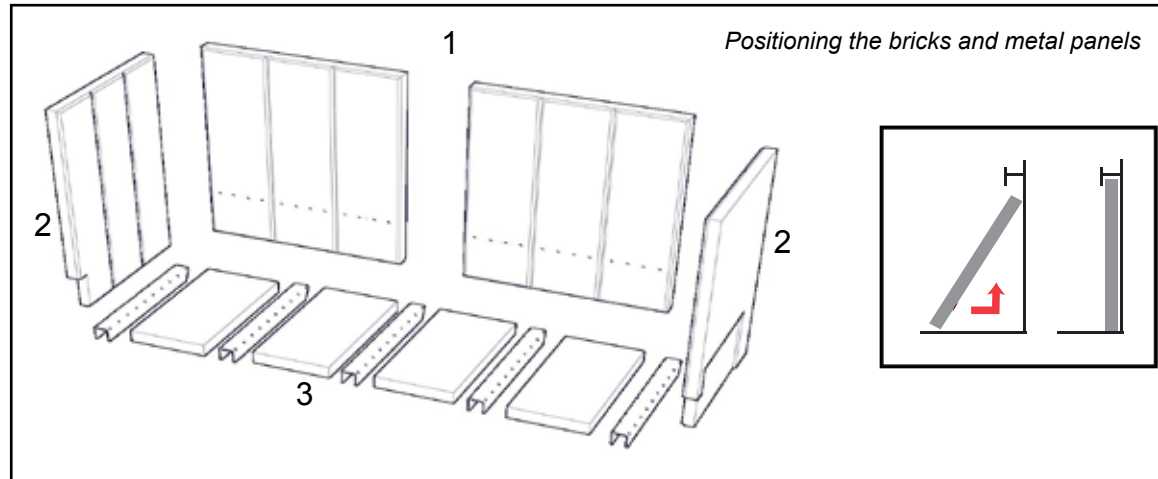

To install the decorative metalwork (back and side walls only) assemble all of the metal rods to obtain the back length then place the assembly by sliding it under the support foot. Proceed the same way for the sides.

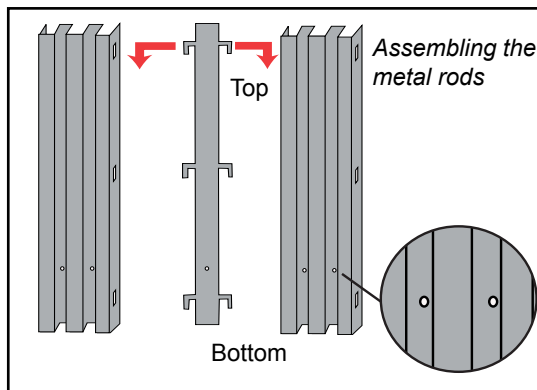

Note pour l'installation de la déco métal sur les parois arrière et latérales: les lamelles s'accrochent les unes aux autres pour former des panneaux.

### 4.7. FAN KIT

The kit contains several parts and the wiring to connect them:

The fan pumps air between the combustion chamber and the cabinet to recover a maximum amount of heat and increase the yield and power of the fireplace.

The speed controller is used to turn the fan on and off and to vary its flow as needed.

**All installation and maintenance work on the fan and controller must be done with the power disconnected.**

#### FAN PLACEMENT

Bring the flexible power cable opposite the opening provided in the fireplace for this purpose. Allow for enough cable length to make the connection and for ease of work later.

#### Installing the fan from below:

Fit the fan (condenser, white cylinder, toward the front) through the bottom opening so that the platform sits on the bottom of the cabinet.

Position the fan using the silent blocks in the five housings provided for this purpose.

Carefully check the wiring path.

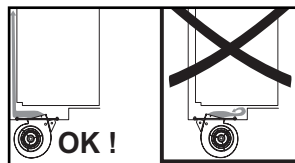

#### PLACEMENT DU VENTILATEUR

Amenez le câble souple d'alimentation en regard de l'orifice prévu dans l'appareil. Prévoyez une longueur suffisante pour le raccordement et d'éventuelles interventions ultérieures aisées.

#### Placement du ventilateur par le dessous:

Introduisez le ventilateur (le condensateur, cylindre blanc, vers l'avant de l'appareil) par le trou inférieur pour que la plate-forme repose sur le fond de carrosserie.

Localisez le ventilateur au moyen des silencieux blocs dans les cinq logements prévus.

Attention au passage du câble électrique.

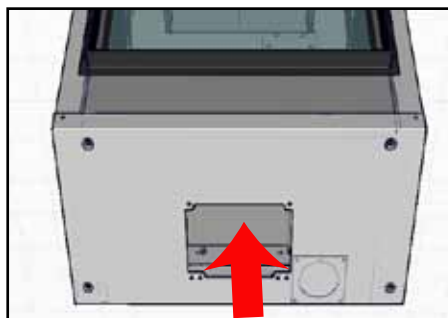

**Installing the fan from the inside:**

- The fan can be installed from the inside of the fireplace. To do so, first remove the floor bricks and the air distributors.
  - Then unscrew the left back plate as illustrated below:
- Place the fan in the right direction (it must blow toward the back of the fireplace) on the silent blocks provided for this purpose.
- Carefully check the wiring path and make the electrical connections shown below.

**WARNING:** Do not connect to the power source until all individual connections have been made!

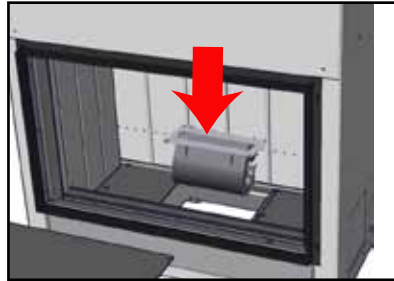
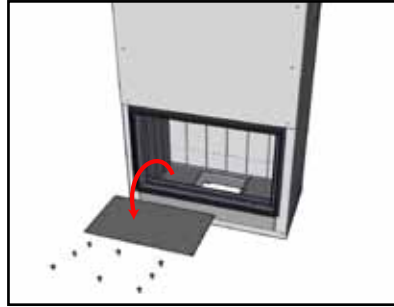

**Placement du ventilateur par l'intérieur:**

- La ventilation peut se placer par l'intérieur du foyer, pour cela il faut d'abord retirer les briques du sol et les répartiteur d'air.
- Dévissez ensuite la plaque de fond côté gauche comme illustré ci-après:
- Posez le ventilateur dans le bon sens (il doit souffler vers l'arrière de l'appareil) sur les silent blocs prévus autour de la trappe.
- Vérifiez soigneusement le passage du câble et réalisez les raccordements électriques décrits ci-après.

**ATTENTION:** Ne raccordez l'ensemble à votre source d'alimentation électrique qu'une fois tous les raccords individuels raccordés!

**WALL CONTROL FOR THE FAN**

The wall control dimmer is used to turn on and off the fan and regulate the speed of the fan. It should be installed on a wall close to the fireplace, beyond the heat radiation zone (the power cable can be cut to the length needed). For the installation and connection, read the instructions provided with the controller.



**LE VARIATEUR DE VITESSE**

Le variateur de vitesse permet de faire varier, suivant les besoins, le débit du ventilateur. Il se place sur une paroi à proximité du foyer, hors de la zone de rayonnement (le câble d'alimentation peut être coupé à la longueur désirée). Consultez les instructions de raccordement et de fixation qui se trouvent dans la boîte contenant le variateur.

**4.8. FRAME (OPTIONAL)**

The 4 mm frame must be placed before brickwork is done. The 4 mm frame is fastened to the fireplace with four screws.

Take external dimensions of the frame into account when planning the chase\*.

Phenix 75:	24¼ x 19½" - 615 x 494 mm
Phenix 85:	28 x 24¼" - 714 x 614 mm
Phenix 95:	32 x 19½"- 814 x 494 mm
Phenix 120:	42 x 19½" - 1064 x 494 mm

**4.8. CADRE (OPTION)**

Le placement du cadre doit se faire avant la maçonnerie pour le cadre 4 mm. Le cadre se fixe sur l'appareil au moyen de quatre vis.

Pour l'habillage du foyer, tenir compte des dimensions extérieures du cadre\*:

Phenix 75:	615 x 494 mm - 24.25 x 19 1/2 "
Phenix 85:	714 x 614 mm - 28 x 24 1/4 "
Phenix 95:	814 x 494 mm - 32 x 19 1/2 "
Phenix 120:	1064 x 494 mm - 42 x 19 1/2 "

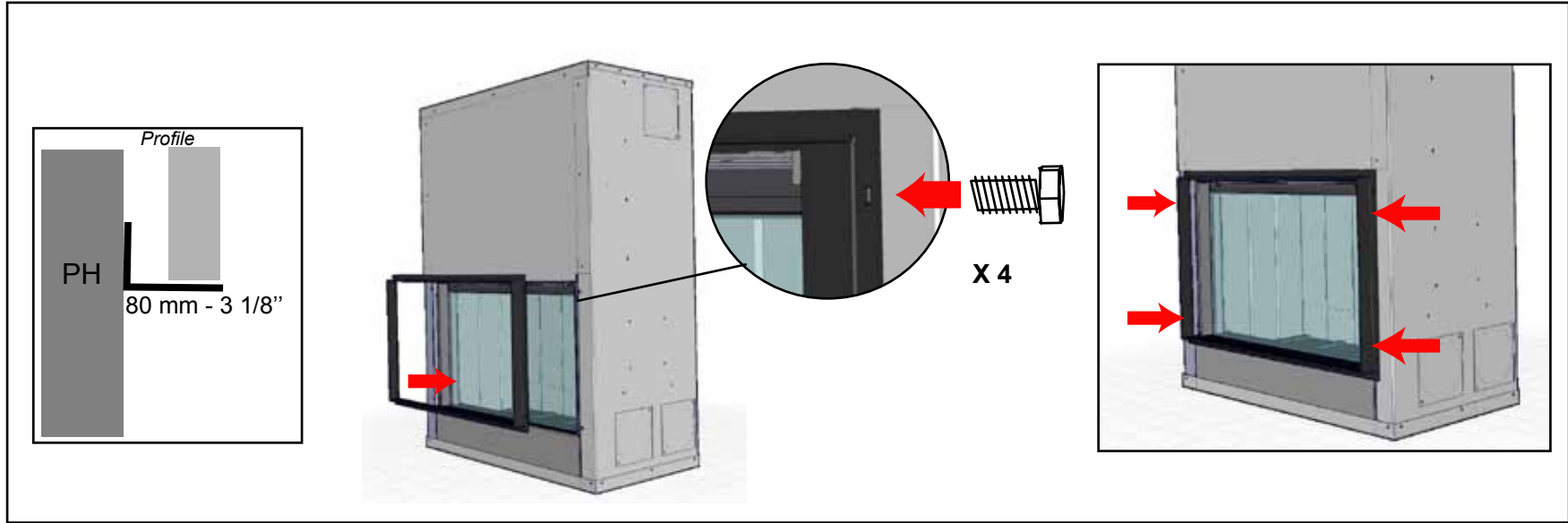

\* Leave a minimum 1/16" clearance between frame and chase

\* Laisser minimum 1.5 mm d'espace entre l'habillage et le cadre (dilatation possible).

**CAUTION:** the first fire will bake the paint and there will a strong smell and smoke. It is therefore imperative that the room be aired out. Do not touch the fireplace during the baking period. Check the draft and once the fire is cold, change the position of the baffles, if required, to obtain the best yield and operation (note the position of the baffles so that the chimney sweeper can put them back in the right position.)

**ATTENTION,** le premier feu va cuire la peinture et dégager des odeurs fortes et des fumées donc il est impératif d'aérer la pièce et de ne pas toucher le foyer pendant cette cuisson. Vérifiez le tirage (combustion pas trop rapide du bois et pas de refoulement lorsque le feu est vif) et une fois le foyer éteint, modifiez éventuellement la position des chicanes pour obtenir un rendement et un fonctionnement idéal (notez la position des chicanes pour que le ramoneur puisse les remettre dans la bonne position).

## 5. ANNEX

---

### Content:

Technical drawings      Phenix 75  
   Phenix 85  
   Phenix 95  
   Phenix 120  
   Ventilation  
   Framing specifications

Certifications & Performances

Troubleshooting

Spare parts

US Adapter kit

## 5. ANNEXES

---

### Contenu:

Dessins techniques      Phenix 75  
   Phenix 85  
   Phenix 95  
   Phenix 120  
   Ventilation  
   Structure de l'habillage

Certifications & Performances

Dysfonctionnements

Pièces de rechange

Kit adaptation US

5.1. TECHNICAL DRAWINGS (MEASURES IN MM [INCHES])

5.1. SCHÉMAS TECHNIQUES (COTES EN MM [POUCES])

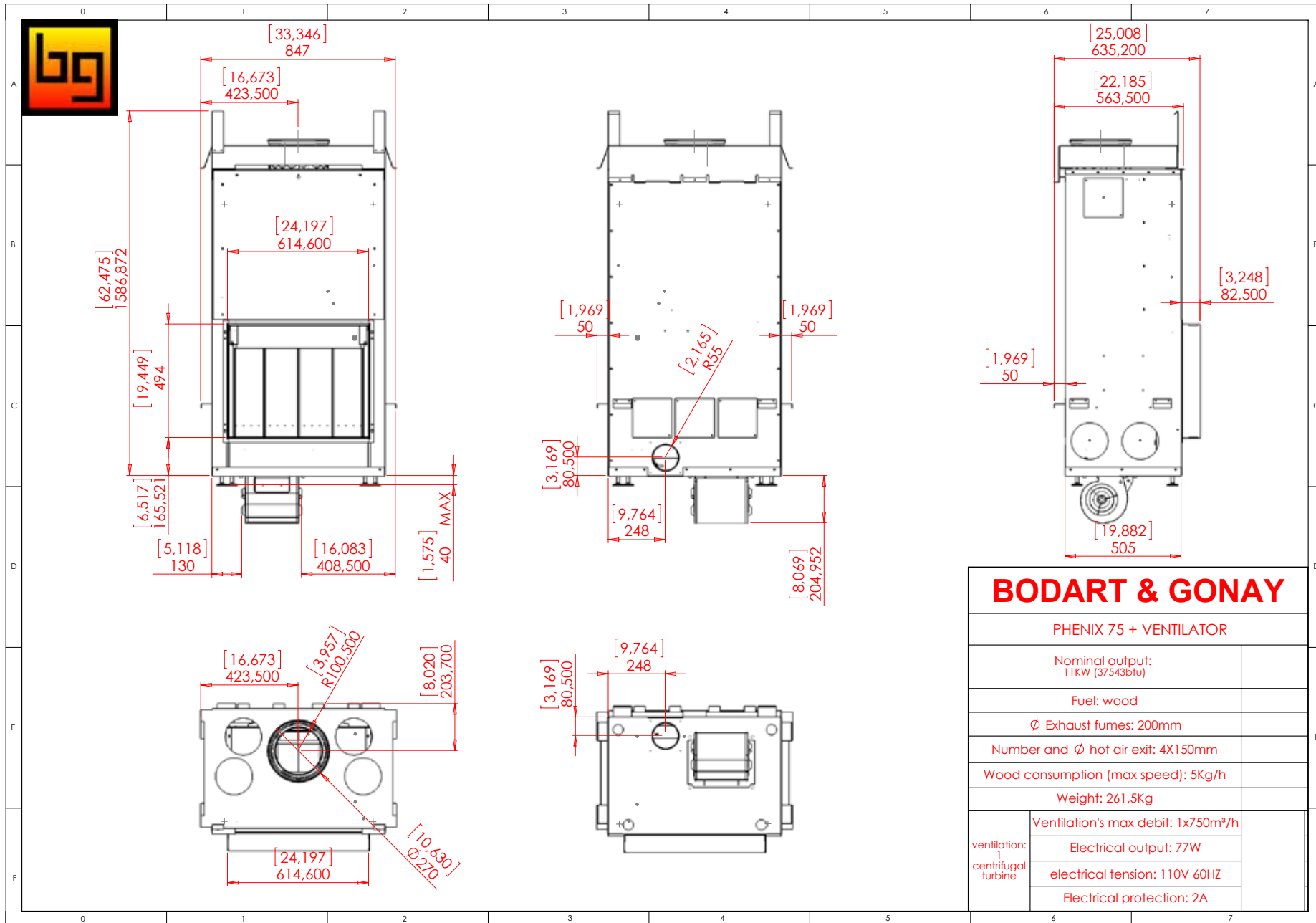

<b>BODART &amp; GONAY</b>	
PHENIX 75 + VENTILATOR	
Nominal output: 11KW (37543btu)	
Fuel: wood	
Ø Exhaust fumes: 200mm	
Number and Ø hot air exit: 4X150mm	
Wood consumption (max speed): 5Kg/h	
Weight: 261,5Kg	
ventilation: centrifugal turbine	Ventilation's max debit: 1x750m³/h
	Electrical output: 77W
	electrical tension: 110V 60HZ
	Electrical protection: 2A

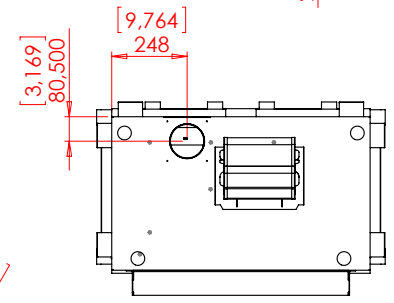
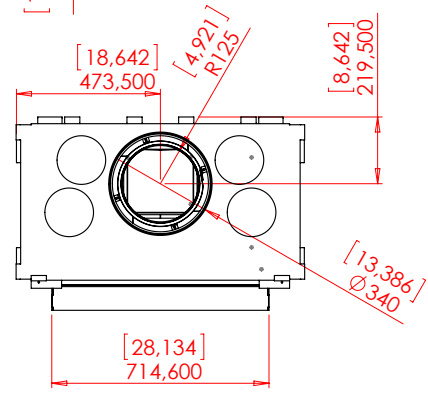
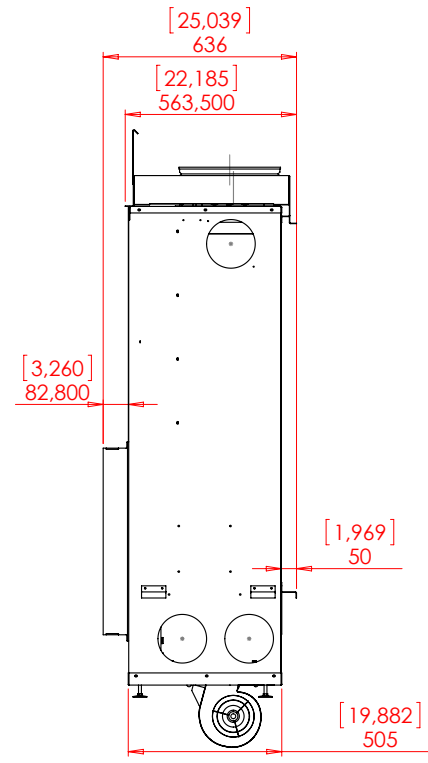
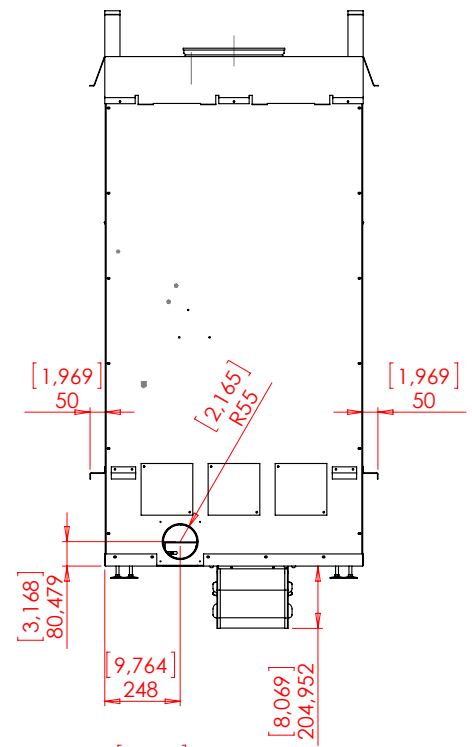
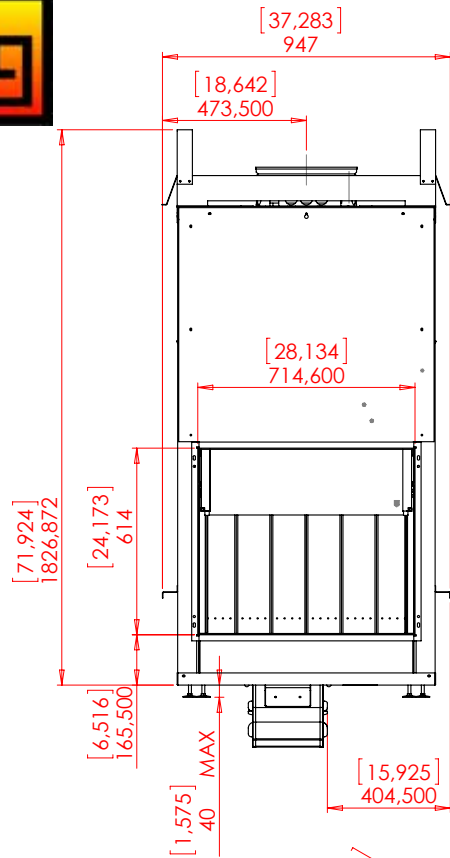

<b>BODART &amp; GONAY</b>	
PHENIX 85 + VENTILATOR	
Nominal output:	12KW(40596btu)
Fuel:	wood
Ø Exhaust fumes:	250mm
Number and Ø hot air exit:	4X150mm
Wood consumption (max speed):	5Kg/h
Weight:	302Kg
ventilation: centrifugal turbine	Ventilation's max debit: 1x750m³/h
	Electrical output: 77W
	electrical tension: 110V 60HZ
Electrical protection: 2A	

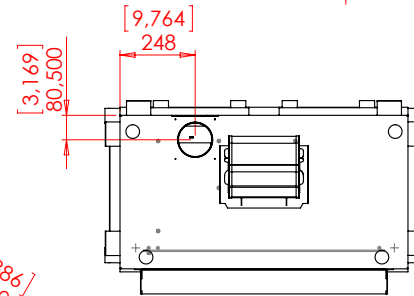
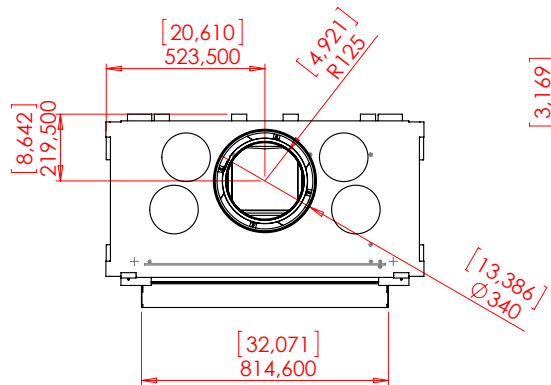
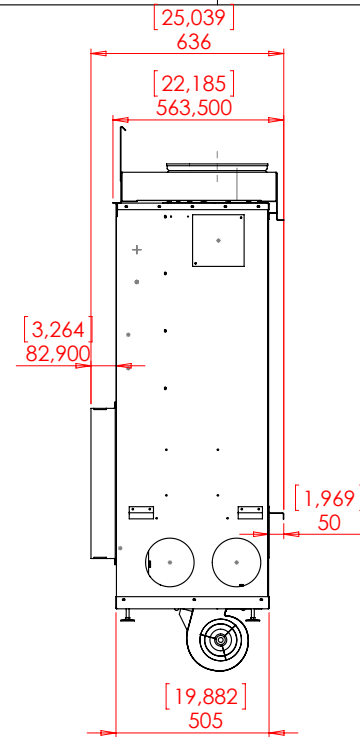
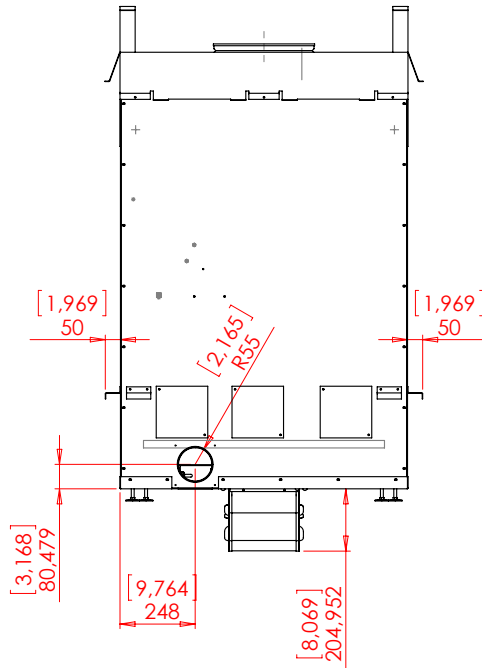
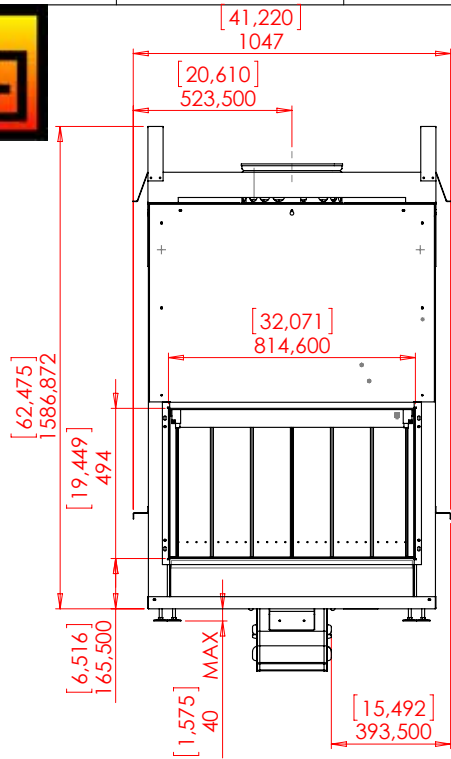

<b>BODART &amp; GONAY</b>		
PHENIX 95 + VENTILATOR		
Nominal output:	13.5 KW (46075.5 btu)	
Fuel:	wood	
Ø Exhaust fumes:	250mm	
Number and Ø hot air exit:	4X150mm	
Wood consumption (max speed):	5 Kg/h	
Weight:	299Kg	
ventilation: centrifugal turbine	Ventilation's max debit: 1x750m³/h	
	Electrical output:	77W
	electrical tension:	110V 60HZ
	Electrical protection:	2A

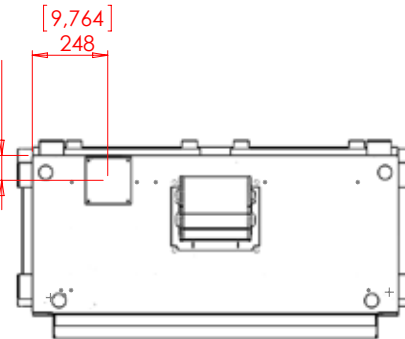
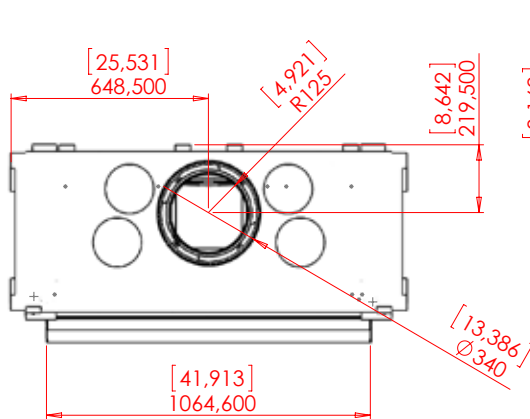
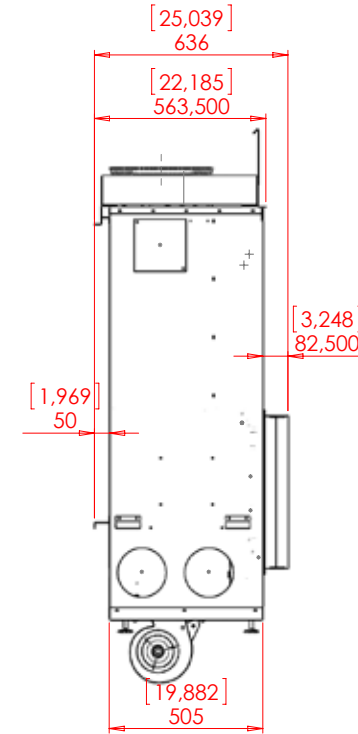
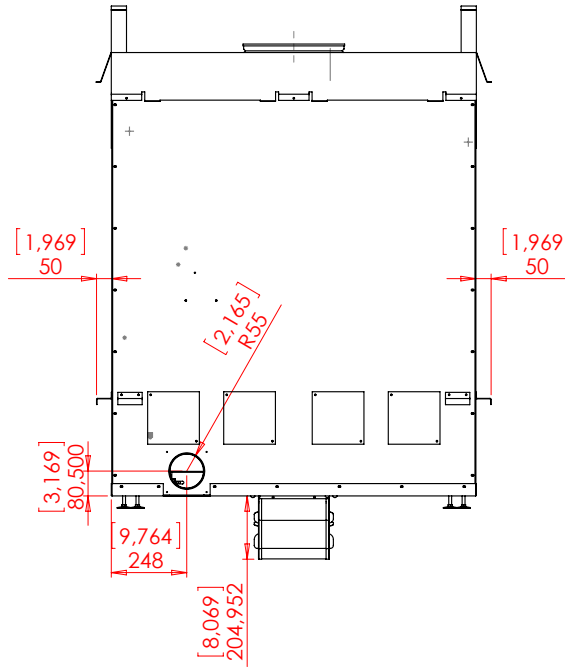
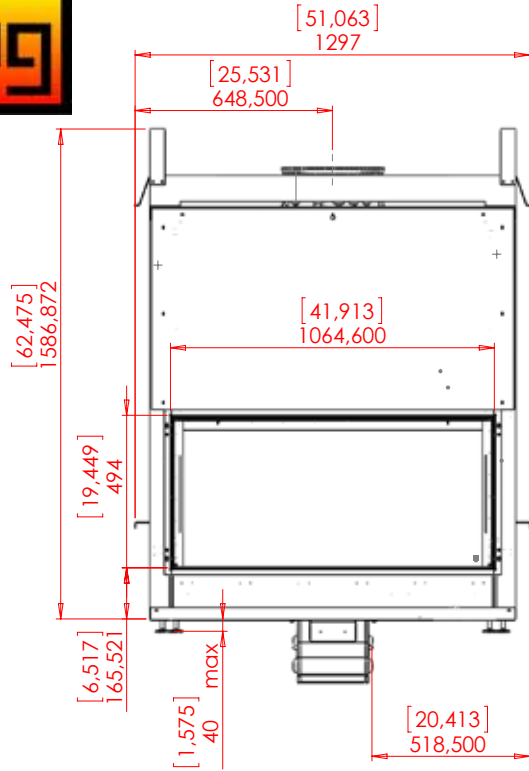

## BODART & GONAY

PHENIX120 + VENTILATOR	
Nominal output: 17,21KW (58737,7 btu)	
Fuel: wood	
Ø Exhaust fumes: 250mm	
Number and Ø hot air exit: 4X150mm	
Wood consumption (max speed): 5Kg/h	
Weight: 359Kg	
ventilation: centrifugal turbines	Ventilation's max debit: 1x750m³/h
	Electrical output: 77W
	electrical tension: 110V 60HZ
	Electrical protection: 2A

Ventilation (option)

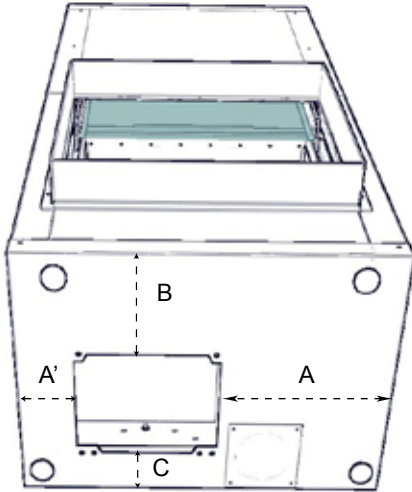

The diagram shows a front view of a Phenix unit with a ventilation option. Dimensions are indicated as follows: A is the width of the unit, A' is the width of the fan area, B is the height of the fan area, and C is the depth of the fan area.

Type	A	A'	B	C
Phenix 75	13 1/2" (344 mm)	4 1/2" (114 mm)	7 3/4" (200 mm)	3 1/4" (85 mm)
Phenix 85	13 1/2" (340 mm)	8 1/2" (218 mm)	7 3/4" (200 mm)	3 1/4" (85 mm)
Phenix 95	13" (329 mm)	13" (329 mm)	7 3/4" (200 mm)	3 1/4" (85 mm)
Phenix 120	17 3/4" (454 mm)	17 3/4" (454 mm)	7 3/4" (200 mm)	3 1/4" (85 mm)

Ventilation (option)

Framing Specifications

Minimum depth, width and height (in inches):

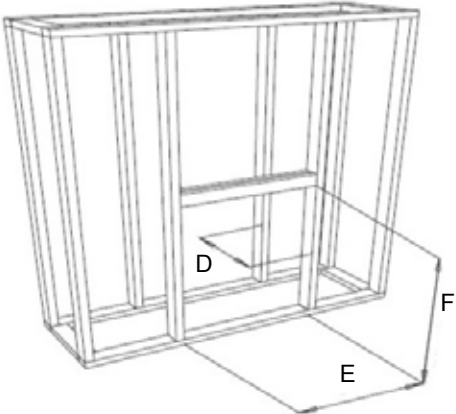

The diagram shows a 3D perspective view of a framing structure. Dimensions are indicated as follows: D is the depth of the frame, E is the width of the frame, F is the height of the frame, and F' is the height of the frame with a fan installed.

Type	D	E	F	F' *
Phenix 75	25" (64cm)	34" (85cm)	65" (165cm)	75" (190cm)
Phenix 85	25" (64cm)	37" (95cm)	74" (188cm)	84" (213cm)
Phenix 95	25" (64cm)	41" (105cm)	65" (165cm)	75" (190cm)
Phenix 120	25" (64cm)	51" (130cm)	65" (165cm)	75" (190cm)

Structure de l'habillage

Dimensions minimales (en pouces):

\*: F' = Minimum height with fan

\*: F' = hauteur minimale avec ventilateur

## 5.2. CERTIFICATIONS & PERFORMANCES

The PHENIX Green 75, 85, 95 and 120 are certified according to norm EN 13229:2001 and EN 13229 A2:2004 (Inset appliance fired by solid fuel) that measure their performances as the following:

Recommended fuel: well seasoned dry firewood

	Phenix75	Phenix85	Phenix95	Phenix120
Input	7.1 lb/h	8.3 lb/h	8.8 lb/h	11.2 lb/h
Output	37543 Btu's	41638 Btu's	45734 Btu's	58942 Btu's
Efficiency	82%	77.3%	76%	76%
CO in combustion product	0.096%	0.091%	0.097%	0.096%
Flue gas temperature	206.4°C/ 403°F	236°C/ 457°F	252°C/ 486°F	266°C/ 511°F

This appliance has also been tested and certified by Guardian Fire Testing Labs, Inc. based on the following standards:

UL 127

ULC S-610-M93

EPA Exempt

## 5.3. TROUBLESHOOTINGS

WINDOW blackens fast	- check wood dampness
	- set air control on higher level
	- open the baffles
	- always start with an intense fire

## 5.2. CERTIFICATIONS ET PERFORMANCES

Les PHENIX Green 75, 85, 95 et 120 sont certifiés selon la norme EN13229:2001 et l'EN 13229 A2:2004 (Inset appliance fired by solid fuel). Les performances évaluées sont les suivantes:

Combustible recommandé: bois de chauffe bien sec

	Phenix75	Phenix85	Phenix95	Phenix120
Input	3.21 kg/h	3.75 kg/h	4 kg/h	5.07 kg/h
Output	37543 Btu's	41638 Btu's	45734 Btu's	58942 Btu's
Rendement	82%	77.3%	76%	76%
CO in combustion product	0.096%	0.091%	0.097%	0.096%
Température des fumées à la sortie	206.4°C/ 403°F	236°C/ 457°F	252°C/ 486°F	266°C/ 511°F

Cet appareil a également été testé par Guardian Fire Testing Labs, Inc. selon les normes suivantes:

UL 127

ULC S-610-M93

Exemption EPA

## 5.3. DYSFONCTIONNEMENTS

VITRE noircissant trop rapidement	- vérifier l'humidité du combustible
	- utiliser le thermostat sur 7-8
	- ouvrir le passage des chicane
	- toujours commencer par un feu vif pendant minimum 30 min.

FAN does not work	<ul style="list-style-type: none"> <li>- check the fan (plug it directly to the power source)</li> <li>- check and replace the speed controller fuse</li> <li>- check and reset power supply</li> </ul>
FAN runs but the air flow is weak	<ul style="list-style-type: none"> <li>- check wiring of the speed controller</li> <li>- clean the fan</li> </ul>
DRAFT is excessive	<ul style="list-style-type: none"> <li>- adjust the baffles</li> <li>- check air tightness of the door and of the air control</li> <li>- check the chimney</li> <li>- contact your dealer</li> </ul>
DRAFT is too weak, potentially with smoke coming into the room	<ul style="list-style-type: none"> <li>- check the chimney</li> <li>- remove any obstruction</li> <li>- open the baffle</li> <li>- check whether an open window can improve draft thanks to the wind</li> <li>- have the chimney swept</li> <li>- if problem is ongoing, contact your dealer</li> </ul>
FIRE is weak	<ul style="list-style-type: none"> <li>- check dampness of the wood</li> <li>- check the air control</li> <li>- clean the air inlets</li> </ul>
AIR CONTROL keeps open:	
- something prevents it from closing	- remove the obstruction
- air control is jammed	- replace air control
AIR CONTROL keeps closed:	
- when COLD, the flap only lifts from intermediate position	- reset the air control
- when COLD, the flap does not lift any more	- replace the air control
UNMANAGEABLE FIRE:	
- Door is not airtight	- check the gasket and replace if necessary
- Air control is not closing	- see above

VENTILATION ne fonctionnant plus	<ul style="list-style-type: none"> <li>- vérifier son fonctionnement en le branchant directement sur le courant électrique.</li> <li>- vérifier (et remplacer) le fusible du variateur.</li> <li>- vérifier (et rétablir) l'alimentation.</li> </ul>
VENTILATION fonctionne mais avec faible débit	<ul style="list-style-type: none"> <li>- vérifier le raccordement du variateur de vitesse</li> <li>- nettoyer la turbine</li> </ul>
TIRAGE excessif	<ul style="list-style-type: none"> <li>- resserrer le passage des chicanes</li> <li>- contrôler l'étanchéité de la porte et du thermostat</li> <li>- consulter le fournisseur</li> <li>- vérifier la cheminée</li> </ul>
TIRAGE trop faible avec émanations éventuelles de fumées dans la pièce	<ul style="list-style-type: none"> <li>- enlever l'obstruction s'il y en a une</li> <li>- ouvrir le passage des chicanes</li> <li>- vérifier s'il y a une amélioration avec une fenêtre ouverte face au vent (afflux d'air)</li> <li>- faire ramoner la cheminée</li> <li>- si le problème est permanent, consulter le fournisseur</li> </ul>
FEU manquant de vivacité	<ul style="list-style-type: none"> <li>- vérifier l'humidité du combustible</li> <li>- vérifier le thermostat</li> <li>- déboucher les trous des répartiteurs d'air</li> </ul>
THERMOSTAT qui ne se ferme plus:	
- un corps étranger empêche la fermeture du clapet	- enlever le corps étranger
- blocage mécanique	- remplacer le thermostat
THERMOSTAT qui reste fermé:	
- à FROID, le clapet ne se soulève qu'à partir de positions moyennes	- réétalonner le réglage
- à FROID, le clapet ne se soulève plus	- remplacer le thermostat (probablement endommagé suite à une importante surchauffe de l'appareil)
FEU incontrôlable:	
- porte du foyer non étanche	- vérifier la fermeture
- thermostat ne se fermant plus	- voir ci-dessus

5.4. SPARE PARTS

5.4. PIÈCES DE RECHANGE

Main body

Corps principal

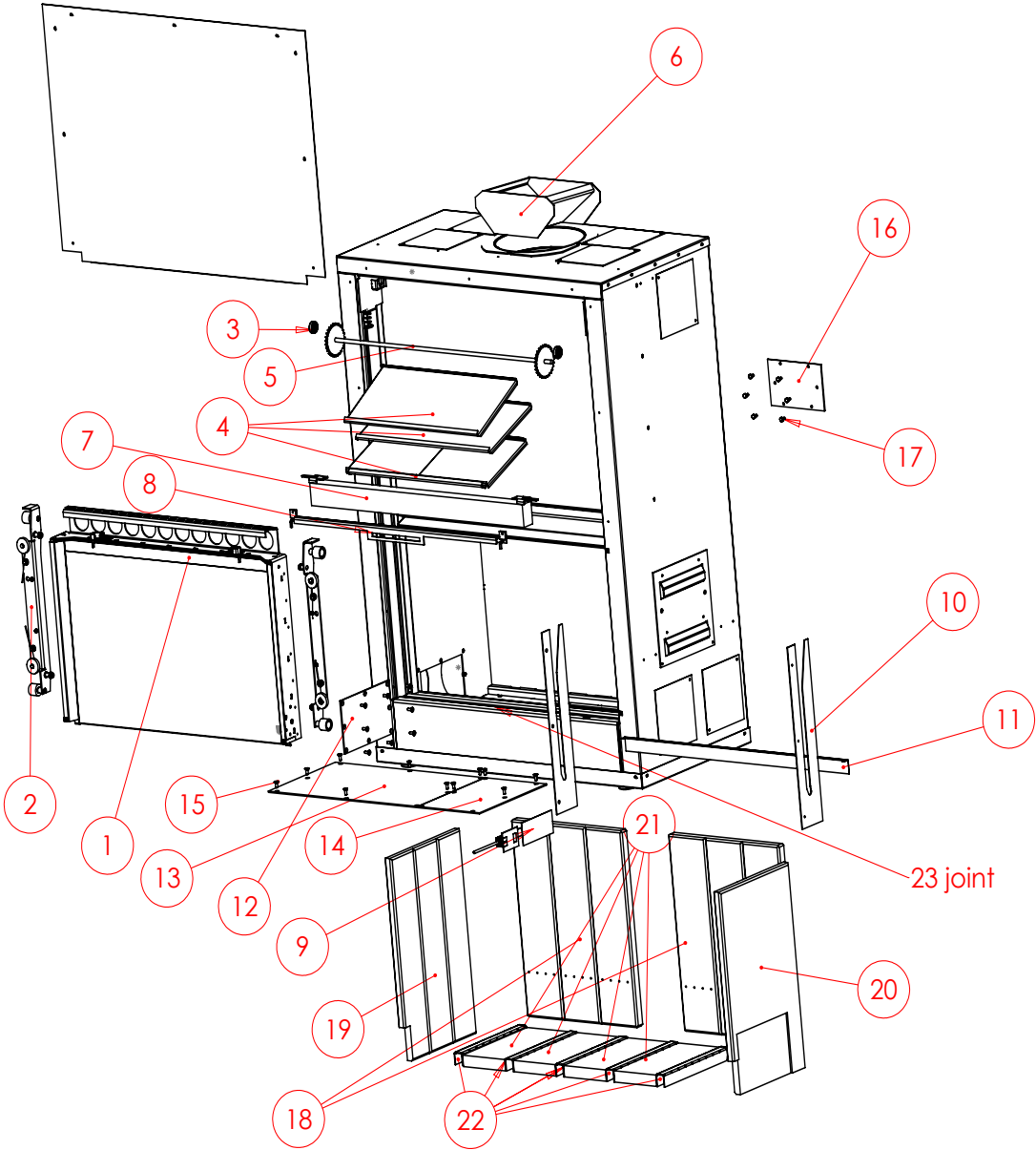

Door and cart

Porte et chariot

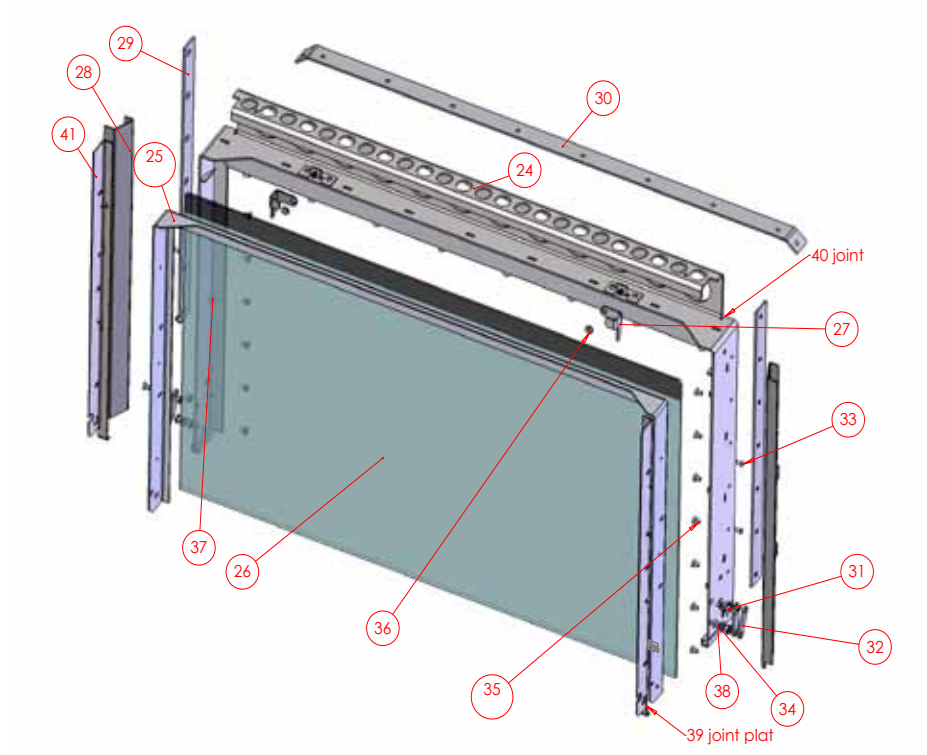

Inner coating

Habillage intérieur

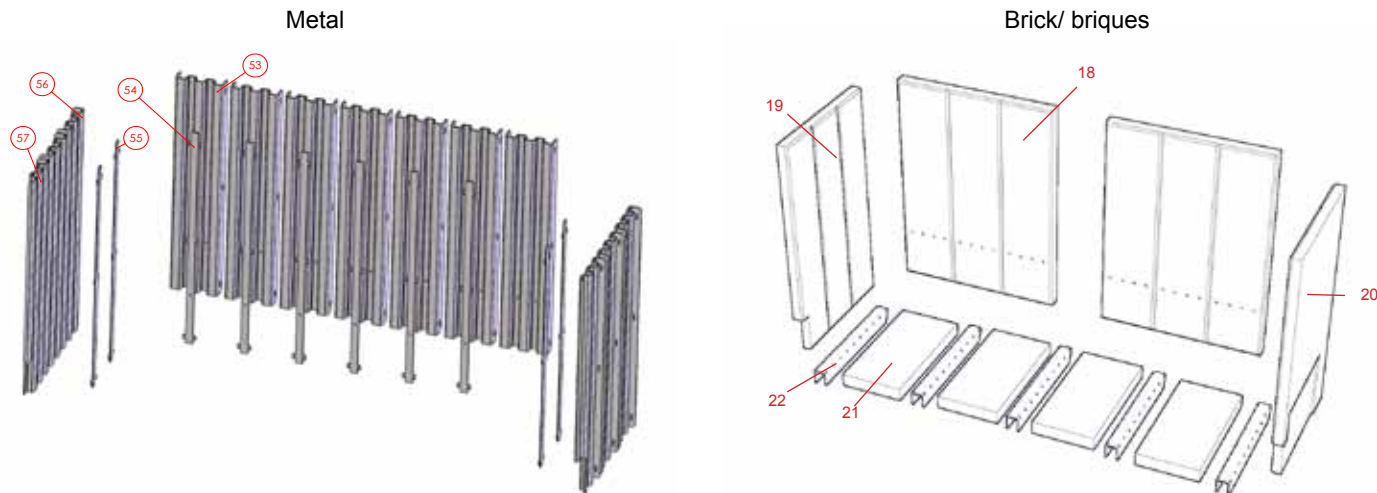

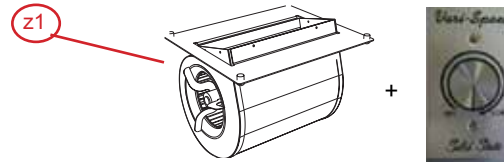

Item references

Références des pièces

#	Phenix 75	Phenix 85	Phenix 95	Phenix 120	N#	Phenix 75	Phenix 85	Phenix 95	Phenix 120
1	37L75081	37L85081	37L90081	37L12081	31	07QA0501	07QA0501	07QA0501	07QA0501
2	37L90083	37L85083	37L90083	37L90083	32	37L90030	37L90030	37L90030	37L90030
3	07KB0011	07KB0011	07KB0011	07KB0011	33	03DG04A6	03DG04A6	03DG04A6	03DG04A6
4	37L90057	37L90057	37L90057	37L12057	34	37L90001	37L90001	37L90001	37L90001
5	37L75052	37L85052	37L90052	37L12052	35	03DD05A2	03DD05A2	03DD05A2	03DD05A2
6	37L90062	37L90062	37L90062	37L90062	36	07Q004	07Q004	07Q004	07Q004
7	37L75055	37L85055	37L90055	37L12055	37	03J304A2	03J304A2	03J304A2	03J304A2
8	37L75053	37L85053	37L90053	37L12053	38	17L90101	17L90101	17L90101	17L90101
9	07FTSP01	07FTSP01	07FTSP01	07FTSP01	39	07HAP367	07HAP367	07HAP367	07HAP367
10	37L90018	37L85018	37L90018	37L90018	40	07HAP366	07HAP366	07HAP366	07HAP366
11	37L75029	37L85029	37L90029	37L12029	41	37L90017	37L85017	37L90017	37L90017
12	27L90038	27L90038	27L90038	27L90038	42	07QA0507	07QA0507	07QA0507	07QA0507
13	37L75004	37L85004	37L90004	37L12004	43	07QA0508	07QA0508	07QA0508	07QA0508
14	37L90005	37L90005	37L90005	37L12005	44	07QA0506	07QA0506	07QA0506	07QA0506
15	03L2088A	03L2088A	03L2088A	03L2088A	45	03T8109	03T8109	03T8109	03T8109
16	37L90034	37L90034	37L90034	37L90034	46	03T808	03T808	03T808	03T808
17	03FG08A8	03FG08A8	03FG08A8	03FG08A8	47	03J704A4	03J704A4	03J704A4	03J704A4
18	07CVL085AX	07CVL085AX	07CVL085AX	07CVL120AX	48	17L90100	17L90100	17L90100	17L90100
19	07CVL085BX	07CVL085BX	07CVL085BX	07CVL085BX	49	07PCC0101D	07PCC0101D	07PCC0101D	07PCC0101D
20	07CVL085CX	07CVL085CX	07CVL085CX	07CVL085CX	50	07PCC0101G	07PCC0101G	07PCC0101G	07PCC0101G
21	07CB313	07CB315	07CB315	07CB315	51	07QA0509	07QA0509	07QA0509	07QA0509
22	37L75008	37L85008	37L90008	37L12008	52	27L90036	27L85036	27L90036	27L90036
23	07HAP363	07HAP364	07HAP361	07HAP362	53	27L90011	27L85011	27L90011	27L90011
24	27L75051	27L85051	27L90051	27L12051	54	27L90012	27L85012	27L90012	27L90012
25	27L75032	27L85032	27L90032	27L12032	55	27L90013	27L85013	27L90013	27L90013
26	07RV1087X	07RV1088X	07RV1085X	07RV1086X	56	27L90015	27L85015	27L90015	27L90015
27	37L90003	37L90003	37L90003	37L90003	57	27L90017	27L85017	27L90017	27L90017
28	27L90052	27L85052	27L90052	27L90052	z1	37L12047	37L12047	37L12047	37L12047
29	37L90023	37L85023	37L90023	37L90023					
30	37L75015	37L85015	37L90015	37L12015					

## 5.5. US ADAPTER KIT

The following parts, designed for US/Canada only, are mounted on the appliance:

- 1 *Top protection body*
- 2 *Chase clearance (x6)*
- 3 *Top clearance (x2)*

The US set also contains:

- 4 *BG Phenix adaptor*
- 5 *Anchoring chimney US*

### Connection to chimney:

Remove the top protection body (item 1 above).

For the Heatilator Chimney System:

First install a Heatilator Chimney Outside Air Kit to enable air to vent directly outside the chase. This is especially important in cold climate areas. Attach the anchoring chimney - part #5. Place the adaptor part #4 (as shown below right) and attach it to the appliance. Connect the adaptor to the Heatilator chimney.

For the Class A Chimney System:

Attach the anchor plate (as shown below left) to the appliance, and connect it to the Class A chimney.

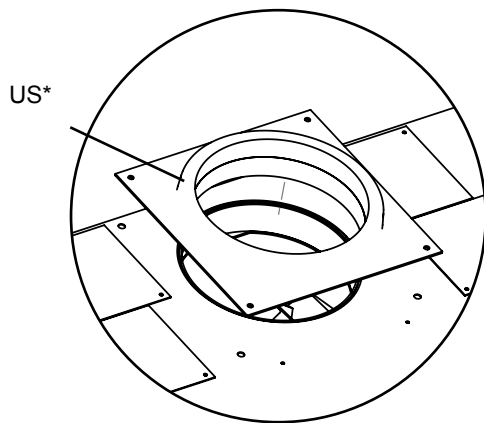

\* Available locally

## 5.5. KIT ADAPTATION US

Les éléments suivants, spécifiques pour les USA/ le Canada, sont livrés montés sur l'appareil:

- 1 *Protection toit carrosserie*
- 2 *Ecarteur habillage (x6)*
- 3 *Ecarteur toit habillage (x2)*

Le kit US contient également:

- 4 *Adaptateur BG Phenix*
- 5 *Ancrage cheminée US*

### Connection à la cheminée:

Enlevez la protection du toit (n°1 ci-dessus).

Pour le système de cheminée Heatilator:

Installez d'abord le kit d'air extérieur Heatilator pour permettre à l'air de ventiler directement en dehors de l'habillage (important particulièrement dans les zones de climat froid). Attachez la pièce n°5. Placez ensuite la pièce n°4 (illustration ci-dessous à droite) et attachez-la au foyer. Connectez ensuite au conduit.

Pour le système de cheminée Classe A:

Fixez la plaque d'ancrage (cfr illustration ci-dessous à gauche) au foyer et raccordez-la au conduit Classe A.

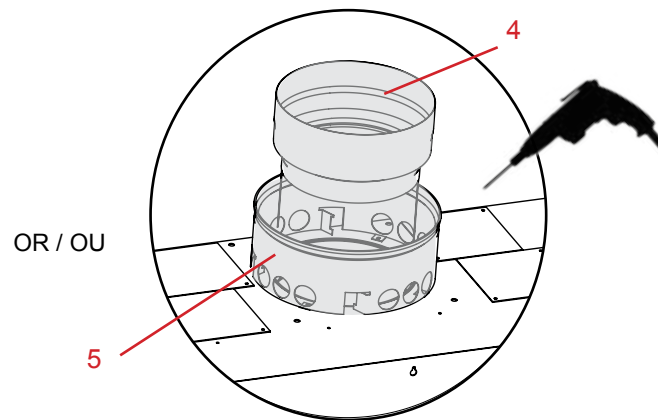
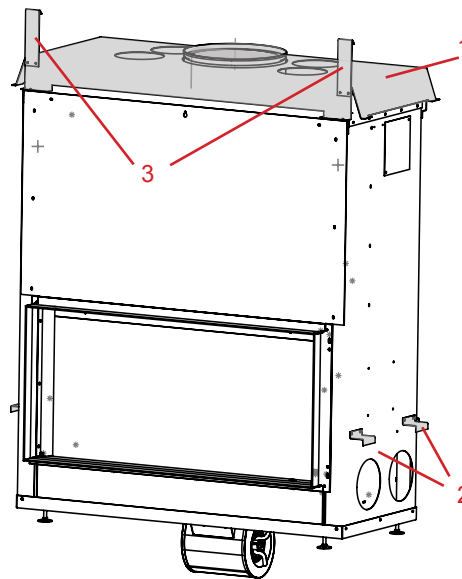

\* Disponible dans le commerce